

מדינת ישראל

משרד התחבורה
לשכת סמנכ"ל בכיר לתנועה
אגף הרכב ושרותי תחזוקה
מחלקת תקינה
רח' המלאכה 8, ת"א, ת.ד. 57031
טלפון: 03-5657122

תאריך: 05 אפריל 2011
א' ניסן תשע"א
תיק: גרורים ונתמכים
מס"ד: 14501043

אל: משרדי הרישוי המחוזיים י-ם, ת"א, חיפה, ב"ש.
- יצרן מורשה " המרכב מפעלי מתכת בע"מ "

הוראה מס' 11-1043

הנדון: רישום ורישוי גרורים תוצר "המרכב מפעלי מתכת בע"מ" (ישראל).

1. פרטים כלליים:

תוצר הגרור - המרכב מפעלי מתכת בע"מ / ארץ ההרכבה - ישראל / שנה קלנדארית 2011						
דגם	סוג (* קטגוריה 01	מספר סר/גל	מידת צמיגים	משקל כולל (ק"ג) (**)	סוג הבלמים	
					שרות	עזר
MM500P	גרור פתוח (450)	2/1	145R10,155R12,155/80R13, 155/70R13,165/70R13	500	אין	אין
MM500S	גרור סגור (460)				אין	אין

(*) - ארגז פתוח בדגם זה יכול להופיע עם כסוי ברזנט או מחומר דומה. השלד של הכיסוי ניתן לפרוק לפי הצורך (ראה סעיף 6).
(**) - משקל העצמי של גרור פתוח עד-166ק"ג. גרור סגור עד-250 ק"ג.

2. מידות הגרור (מ"מ):

מידה בסיסית					פירוט
2280	2180	2080	1980	1880	רוחק סרנים
1120	1020	920	820	720	שלוחה אחורית
3400	3200	3000	2800	2600	אורך כללי
2400	2200	2000	1800	1600	אורך ארגז
		1400			רוחב הארגז עד
		1900			רוחב כולל עד
		ראה סעיף (6.3)			גובה כולל עד
		1000			אורך יצול

3. פרטים נוספים:

- 3.1 ציוד הרכב-בהתאם לתקנות התעבורה ודרישות החובה.
 - 3.2 דגם אב-טיפוס נבדק ע"י מכון התקנים הישראלי (תעודת בדיקה מס' 9013226262 מיום 14.09.2010).
 - 3.3 שאר פרטי הגרור - בהתאם לשרטוט מס' 11-500/001-11 (מצ"ב).
 - 3.4 מקום המצאם של סימני ההיכר:
- טבלת הזיהוי - צמודה לשלדה/ ארגז, חלק קדמי ימני.**
מס' שלדה - טבוע מקורית, על היצול, חלק קדמי עליון או ליד הטבלה.

4. זיהוי רכב לפי מספר השלדה (דוגמה):

1-3	4	5	6-7	8	9	10	11	12-14	15-17
KG9	1	P/S	50	A	9	B	Y	096	001
תוצר (ישראל)	משקל כללי עד 750 ק"ג	סוג המרכב P=פתוח S=סגור	קוד לדגם: MM500P/S	סוג סרנים ובלמים	ללא משמעות	שנת 2011	ללא משמעות	קוד יצרן	מספר רץ

5. מידע ודרישות נוספות לרישום הגרור:

- חובת קיום/התקנת פריטים הבאים:**
- 5.1 אורות ומחזירי אור, אמצעי רתום וחיבורי חשמל (13 פינים) - בהתאם לתקנות התעבורה ודרישות משרדנו.
 - 5.2 מראות עזר נוספות ברכב הגורר עד לפחות למידת רוחב הגרור (לפי הצורך).

6. תנאי הרישון:

- 6.1 (602) הגרור ייגרר ע"י רכב המורשה לגרירה שמשקלו העצמי לצורכי גרירה - 1000 ק"ג לפחות.
- 6.2 (604) רוחב הגרור לא יעלה על רוחב הרכב הגורר מעבר ל- 20 ס"מ מכל צד.
- 6.3 (628) גרור עם ארגז פתוח ניתן לרשום: עם או בלי כיסוי. גובה הגרור פתוח/סגור לא יעלה על רוחב חוץ של צמיגים.

בברכה,
מהנדס סעד עומרי
מרכז בלור תקינה

לוטת: שרטוט מס' 11-500/001

נספח לצו"ת 9113211831

תאריך	אשר	תאור השינוי	הוראת שינוי מס'	מהדורה
-------	-----	-------------	-----------------	--------

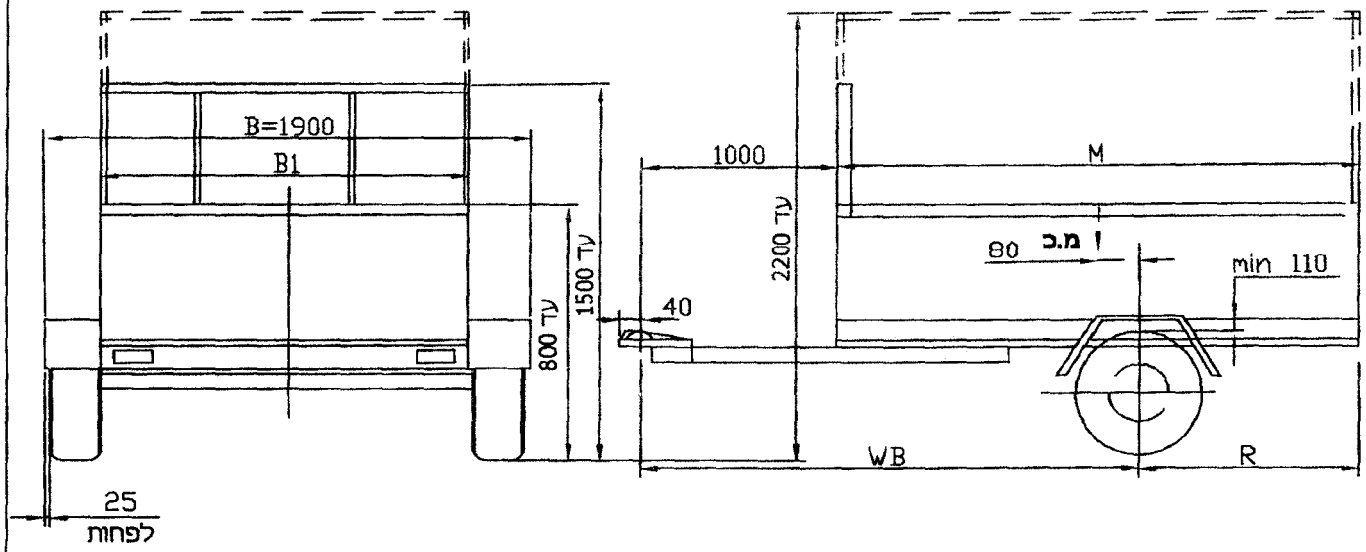

הערות:

ארגז פתוח עם דפנות או משטח או ארגז סגור עם/בלי שלד לכיסוי עם/בלי כיסוי ברוטט וכד צמיגים בצדדים לארגז עם כנפים גובה בין גלגל לכנף 110 מ"מ לפחות משקל כולל 500 ק"ג סיבולת כללית למידות ±50

טבלת מידות

שטח מירבי למרכב - 4.1 מ"ר

רוחב מירבי לארגז עד	אורך כללי	רוחק סרנים	שלוחה אחורית	אורך ארגז
B1	L	WB	R	M
1400	2600	1880	720	1600
1400	2800	1980	820	1800
1400	3000	2080	920	2000
1400	3200	2180	1020	2200
1400	3400	2280	1120	2400

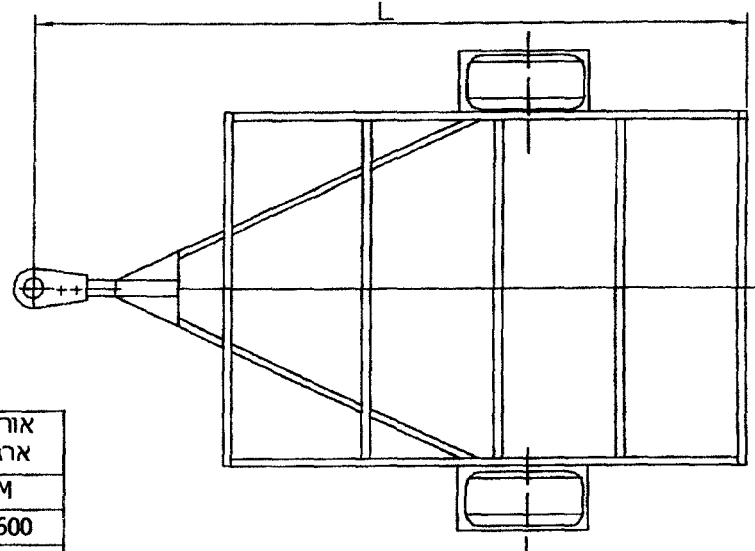

11-1043

מפרט:
צמיגים:

145R10 155R12 155/80R13
155/70R13 165/70R13

סרן אחורי:

תוצרת: KNOTT ; דגם: VG5, VG6
תוצרת: ALKO ; דגם: 400-5
כושר העמסה (לפחות) 500 kg

בלמים: ללא בלמים
כף ריתום לכדור 50 מ"מ

טבלת עומסים (WB=1880)

פירוט	טבעת	סרן	כללי
עצמי	10	130	140
מטען	16	344	360
סה"כ	26	474	500
מותר	50	500	500

טבלת עומסים (WB=2280)

פירוט	טבעת	סרן	כללי
עצמי	15	145	160
מטען	12	328	340
סה"כ	27	473	500
מותר	50	500	500

גרור משא רגיל 500 kg		י.ג.דורמן	
דגם: MM-500 P/S		שרותים הנדסיים בע"מ	
קנה מידה ללא	תאור הרכב ו/או מתקן	תאריך	תפקיד
שרטוט מס': 500/001-11	שנת יצור: 2011	08.01.2011	מנהל טכני
דף מס': 1	סוג: גרור	08.01.2011	אשר
מתוך: 1	מס' שלדה: KG91550A9BY096001		מס' רישיון
			שרטוט