

מדינת ישראל

תאריך : 29 מרץ 2011
 כ"ג אדר ב תשע"א
 תיק : גרורים ונתמכים
 מס"ד : 14291029

משרד התחבורה
 לשכת סמנכ"ל בכיר לתנועה
 אגף הרכב ושרותי תחזוקה
 מחלקת תקינה
 רח' המלאכה 8, ת"א, ת.ד. 57031
 טלפון: 03-5657122

אל: משרדי הרישוי המחוזיים י-ם, ת"א, חיפה, ב"ש.

הוראה מס' 11-1029 (הוראה מס' 11-0785 המבוטלת בזאת)

הנדון: רישום ורישוי גרור תוצר "אביב סוכנויות" (ישראל).

1. פרטים כלליים:

תוצר הגרור - אביב סוכנויות / ארץ ההרכבה - ישראל / שנה קלנדארית - 2011						
סוג הבלמים	משקל כולל (ק"ג)	מידות צמיגים	מספר סר/גל	סוג (*) קטגוריה 01	דגם	עזר שרות
מכני	1245	195R14C, 165R13C(6), 175R14C(6), 185R14C(6), 155/70R12C	2/1	גרור עבודה- גנרטור(429)	Z6G	דחיפה ביצוע

(*) - יכול להופיע עם/בלי עמוד תאורה ועמודים לגלגול כבלים מאחור כאשר קצותיהם של העמודים לא יבלטו מעבר לשלדה.

2. מידות הגרור (מ"מ):

פירוט	מידה בסיסית
רוחק סרנים	2140
שלוחה אחורית	900
אורך כולל	3100
רוחב כולל עד	1750
גובה כולל עד	1600(*)
אורך יצול	1140

(*) עם עמוד תאורה אשר מקופל בזמן נסיעה והגובה הכללי לא יעלה על 2500 מ"מ.

3. פרטים נוספים:

3.1 ציוד הרכב - בהתאם לתקנות התעבורה ודרישות חובה.
 3.2 דגם אב-טיפוס נבדק ע"י מכון התקנים הישראלי - תעודת בדיקה מס' 8513217922 מיום 15.06.05. כולל עדכון מס' 8713246008 מיום 16.12.07 ומכתב מס' 320207162 מיום 11.11.07. (שינוי קוד דגם 15), ותעודת בדיקה מס' 9013211863 מיום 16.03.2010 (תוספת עמוד תאורה). ותעודת בדיקה מס' 9113215216 מיום 28.03.2011 (תוספת ארגז כלים בחלק הקדמי שמאלי).
 3.3 שאר פרטי הגרור בהתאם לשרטוט מס' Z6G-2011 (מצ"ב).
 3.4 מקום המצאם של סימני ההיכר:
טבלת הזיהוי - צמודה ליצול, חלק ימני אחורי.
מס' שלדה - טבוע מקורית, על קורת יצול ימנית, חלק עליון קדמי.

4. זיהוי רכב לפי מספר השלדה (דוגמה):

1-3	4	5	6-7	8	9	10	11	12-14	15-17
KG9	2	W	15	B	B	B	Z	014	001
תוצר ישראל	משקל כולל מעל 750 ק"ג	סוג המרכב	קוד לדגם: Z6G	סוג סרנים ובלמים	ללא משמעות	שנת 2011	ללא משמעות	קוד יצרן	מספר רץ

5. מידע ודרישות נוספות לרישום הגרור:

חובת קיום/התקנת פריטים הבאים:

5.1 אורות ומחזירי אור, אמצעי רתום וחיבורי חשמל (13 פנים) - בהתאם לתקנות התעבורה ודרישות משרדנו.
 5.2 מראות עזר נוספות ברכב הגורר עד לפחות למידת רוחב הגרור (לפי הצורך).
 5.3 מורכב גנרטור ועמוד תאורה באופן קבוע בהתאם למשקל כולל מותר של הגרור ולמידות המפורטות בהוראה זאת, על הגרור תוצמד תווית, בה מופיע תוצר ודגם הגנרטור ועמוד התאורה.
 5.4 קצותיהם של עמודים לגלגול כבלים לא יבלטו מעבר למידות אורך ורוחב של השלדה הערה: הגרור יכול להופיע עם או בלי עמוד תאורה.

6. תנאי הרישון:

6.1 (602) הגרור ייגרר ע"י רכב המורשה לגרירה שמשקלו הכולל המותר - 2390 ק"ג לפחות.
 6.2 (604) רוחב הגרור לא יעלה על רוחב הרכב הגורר מעבר ל- 20 ס"מ מכל צד.
 6.3 (624) על הגרור מותקן עמוד תאורה. (תנאי זה ירשם אם מותקן מקורית עמוד תאורה).

ב ב ר כ ה

מהנדס סעד עומרי
 מרכז בכיר תקינה

העתק: יצרן הגרור,

לוטה: שרטוט מס' 2011-Z6G.

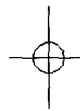
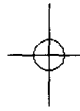

סולרתם כגלי ±50

ריתום גרנטור
(מתוצרת: מילר, לינקולין, פאור ליט, או טריע)

4 או 4 ברגי פלדה M12x50 + אום ניילוק

ריתום ארגו כלים
4 ברגי פלדה M8x50 + אום ניילוק

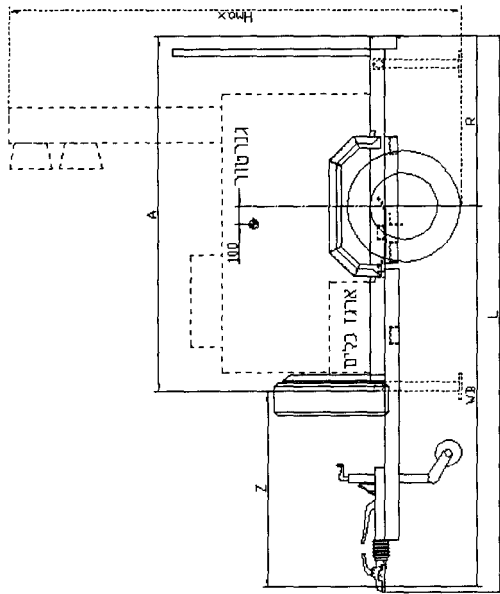
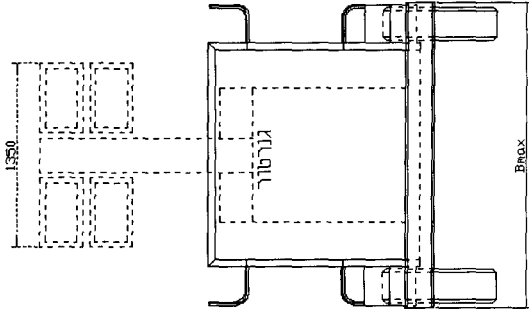

מס שילדה
KG92W15BBBZ014XXX

Hmax	Bmax	Z	L	R	W/B	A
2500	1750	1150	3110	910	2170	1950

עם/בלי עמוד תאורה
עם/בלי ארגו כלים

עם ברגם דחופה מכני P&P
מתוצרת: אלקו, BPW, ברדלי, קונט או טריע

חלוקת עומסים ב-ק"ג

סתי"כ	סרנים	כף
1030	940	90
1245	1145	100

2
11-10229

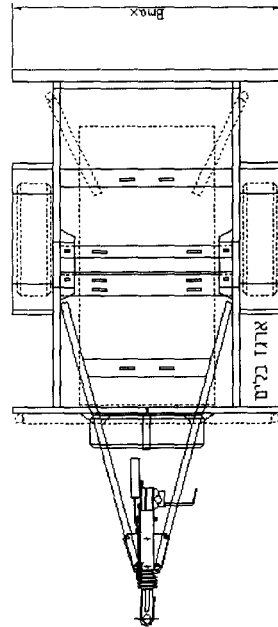

תאריך	מס	סרנים	צמינים	סרנים
29.3.2011	ארי"ת	04-6426422	155/70R12C 175R14C(6) 165R13C(8) 185R14C(6) 195R14C	AL-KO B1200-5 KNOTT-VGB13M BPW 1300
מתי שרמס	2011-Z6G	מחזור	2	מס' תאורה Z6G 1245 KG
מחזור	אישר	מס' תאורה	גרור עבודה גרנטור	משקל כגלי:
מתי שרמס	2011-Z6G	מחזור	2	משקל כגלי:

ארי"ת
סוכנויות בע"מ
04-6426422 פקס 04-6424001 טל'
arite@avivmotor.co.il

גרור עבודה גרנטור
מס' תאורה: Z6G
משקל כגלי: 1245 KG