

# מדינת ישראל

משרד התחבורה  
 לשכת סמנכ"ל בכיר לתנועה  
 אגף הרכב ושרותי תחזוקה  
 מחלקת תקינה  
 רח' המלאכה 8, ת"א, ת.ד. 57031  
 טלפון: 03-5657122

תאריך: 24 מרץ 2011  
 י"ח אדר ב תשע"א  
 גרורים ונתמכים : תיק  
 מס"ד : 14290990

אל: משרדי הרישוי המחוזיים י-ם, ת"א, חיפה, ב"ש.

## הוראה מס' 11-0990

הנדון: רישום ורישוי גרור תוצר " ישי נגרים " (ישראל) לשנה קלנדארית 2011

### 1. פרטים כלליים:

תוצר הגרור - ישי נגרים / ארץ ההרכבה - ישראל / שנה קלנדארית 2011

סוג הבלמים	עזר	שרות	משקל כולל (ק"ג)	מידות צמיגים	מספר סר/גל	סוג (*) קטגוריה 02	דגם
			1300	155/80R13(79T),155R13	4/2	גרור עבודה- גנראטור(429)	GY1300DT

(\*) - בגרור מותקן עמוד תאורה אשר מקופל בזמן נסיעה והגובה לא יעלה על 2000 מ"מ.

### 2. מידות הגרור (מ"מ):

### 3. פרטים נוספים:

פירוט	מידה בסיסית
רוחק סרנים	3000
שלוחה אחורית	1800
אורך כולל	4800
רוחב כולל עד	1700
גובה כולל עד	2000
אורך יצול	1300

3.1 ציוד הרכב - בהתאם לתקנות התעבורה ודרישות חובה.  
 3.2 בגרור מותקן גנראטור, תורן תאורה.  
 3.4 דגם אב-טיפוס נבדק ע"י מכון המתכות הישראלי - תעודת בדיקה מס' ב/109033 מיום 27.01.2011.  
 3.6 שאר פרטי הגרור בהתאם לשרטוט מס' 1300DT/001-09 (מצ"ב).  
 3.7 מקום המצאתם של סימני ההיכר:  
**טבלת הזיהוי** - צמודה ליצול, חלק ימני אחורי.  
**מס' שלדה** - טבוע מקורית, על קורת שלדה ימנית, חלק עליון קדמי.

### 4. זיהוי רכב לפי מספר השלדה (דוגמה):

1-3	4	5	6-7	8	9	10	11	12-14	15-17
KG9	2	W	G6	D	1	B	1	032	001
תוצר ישראל	משקל כולל מעל 750 ק"ג	סוג המרכב	קוד לדגם: Z15GAP	סוג סרנים ובלמים	ללא משמעות	שנת: 2011	ללא משמעות	קוד יצרן	מספר רץ

### 5. מידע ודרישות נוספות לרישום הגרור:

חובת קיום/התקנת פריטים הבאים:

- אורות ומחזירי אור, אמצעי רתום וחיבורי חשמל (13 פינים) - בהתאם לתקנות התעבורה ודרישות משרדנו.
- בשלדה של הגרור תוצמד תווית, בה מופיע תוצר ודגם הגנרטור.
- בגרור מותקן עמוד תאורה אשר מקופל בזמן נסיעה. (יש לוודא התקנת מחזיר אור מתאים על החלק הבולט מעמוד התאורה מעבר לקצה האחורי של ארגז הגרור).

### 6. תנאי הרישוי:

- 6.1 (602) הגרור ייגרר ע"י רכב המורשה לגרירה שמשקלו הכולל המותר - 2496 ק"ג לפחות.
- 6.2 (604) רוחב הגרור לא יעלה על רוחב הרכב הגורר מעבר ל- 20 ס"מ מכל צד.
- 6.3 (624) על הגרור מותקן עמוד תאורה (אשר מקופל בזמן נסיעה).

בברכה,

מהנדס סעד עומרי  
 מרכז בכיר תקינה

מצורף שרטוט מס' 1300DT/001-09

תאריך	אישר	תאור השנוי	הוראת שנוי מס'	מהדורה

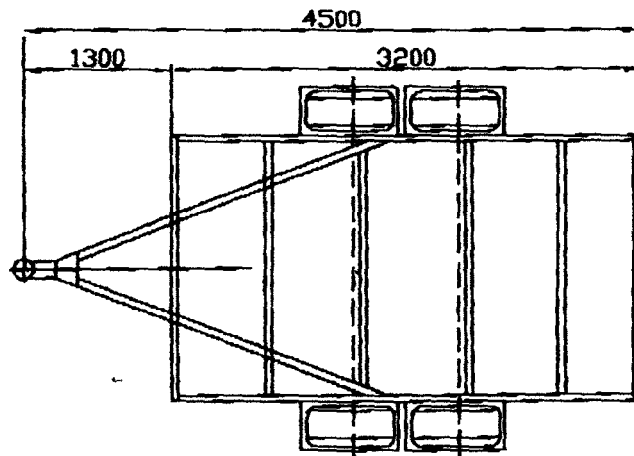
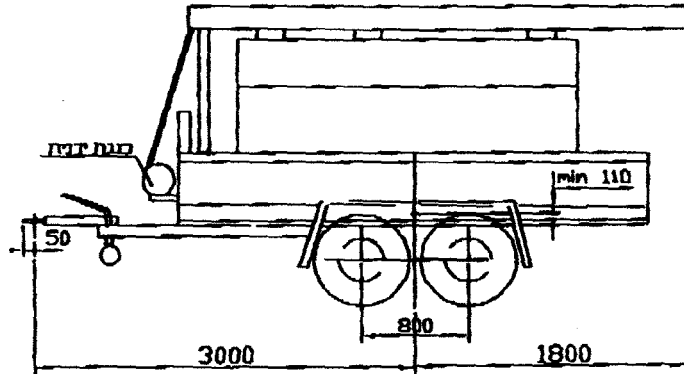
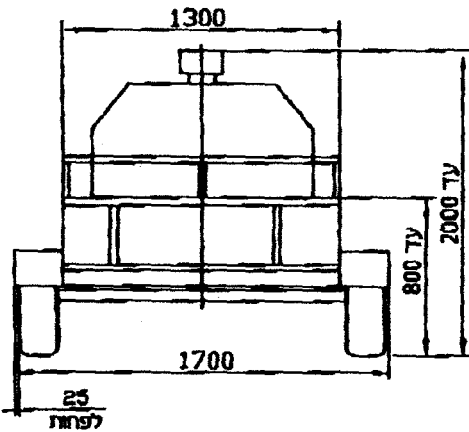

**הערות:**

גובה בין גלגל לכוף 110 מ"מ לפחות  
משקל כולל 1300 ק"ג  
סיבולת כללית למידות ±50

**מפרט:**  
**צמיגים:**

155R13 155/80R13

**סרן אחורי:**

תוצרת: KNOTT ; דגם: VGB7 x2

תוצרת: ALKO ; דגם: UBR750, 8700-5 x2

משר העמסה 750x2 kg

**בלמים:**

בלם דחיפה מכני

תוצרת: KNOTT ; דגם: KF20Z

טבלת עומסים (WB=3000)			
פירוט	סרן	טבעת	כללי
עצמי	960	40	1000
סרן	960	40	1000
מותר	1500	100	1300

*Handwritten signature and number 11-03990*

<b>י.ג.דורמן</b> שרותים הנדסיים בע"מ		<b>גורר עבודה (גנראסור עם תאורה) 1300 kg</b> דגם: GY-1300DT	
תפקיד	שם	תאריך	תאור הרכב /או מתקן
מנהל טכני	מיכאל	04.01.2011	תוצר
אישר	מיכאל	04.01.2011	שנת יצור
מס' רישון	מיכאל	04.01.2011	סוג
שרטט	מיכאל	04.01.2011	גורר
		מס' שלדה: <b>KG92PG6D1B1032001</b>	
קנה מידה ללא			
שרטוט מס': 1300DT/001-09			
דרישות: 1			
סעיף: 1			