

מדינת ישראל

תאריך : 09 מרץ 2011
ג' אדר ב' תשע"א
תיק : גרורים ונתמכים
מס"ד : 14500943

משרד התחבורה
לשכת סמנכ"ל בכיר לתנועה
אגף הרכב ושרותי תחזוקה
מחלקת תקינה
רחי המלאכה 8, ת"א, ת.ד. 57031
טלפון 035657122

אל: משרדי הרישוי המחוזיים י-ם, ת"א, חיפה, ב"ש.
יבואן מורשה חב' "אחים ניסנבויס בע"מ".

הוראה מס' 11-0943

הנדון: רישום ורישוי גרור תוצר "הומבאור" (HUMBAUR), גרמניה.

1. פרטים כלליים:

| תוצר הגרור – הומבאור (HUMBAUR) / ארץ ההרכבה - גרמניה / שנה קלנדארית 2011 | | | | | | |
|---|-------------|-------------------------|--|------------|-----------------------|-----------|
| סוג הבלמים | | משקל כולל (ק"ג) (**) | מידות צמיגים | מס' סר/גל' | סוג (*) קטגוריה 02 | דגם הגרור |
| עזר | שרות | | | | | |
| מכני | דחיפה ביצול | 1300 | 155/70R13, 155/80R13, 155R13 RF, 175/70R13, 185/65R14, 195/60R14 | 4/2 | גרור פתוח (450) | 210A12 |
| (*) ארגז פתוח בדגם זה יכול להופיע עם כסוי ברזנט או מחומר דומה. השלד של הכיסוי ניתן לפרוק לפי הצורך (ראה סעיף 6) (**) - משקל העצמי של גרור פתוח – עד 433 ק"ג. | | | | | | |

3. פרטים נוספים:

2. מידות הגרור (מ"מ):

3.1 ציוד הרכב - בהתאם לתקנות התעבורה ודרישות חובה.
3.2 דגם אב-טיפוס נבדק במכון התקנים הישראלי, תעודת בדיקה מס' ב/61845א מיום 2.08.01 - לדגם 210A12
3.3 שאר פרטי הגרור בהתאם לשרטוט מס' 210A12/B1 (מצ"ב).
3.4 מיקום המצאם של סימני ההיכר:
טבלת הזיהוי – צמודה לשלדה או לארגז, חלק קדמי ימני.
מס' שלדה - טבוע מקורית, ליד טבלת הזיהוי.

| פירוט מידות | 210A12 |
|--------------|----------------|
| רוחק סרנים | 2930 |
| שלוחה אחורית | 1560 |
| אורך כולל | 4530 |
| אורך ארגז | 3160 |
| רוחב כולל | 1710 |
| גובה כולל עד | 980 |
| | (ראה סעיף 6.3) |
| אורך יצול | 1330 |

4. זיהוי רכב לפי מספר השלדה (דוגמה):

| 1-3 | 4-9 | 10 | 11 | 17-12 |
|-----------------|-----------|----------|------------|---------|
| W H D | 210A12 | B | 0 | 000001 |
| תוצר וארץ הרכבה | דגם הגרור | שנת 2011 | ללא משמעות | מספר רץ |

5. מידע ודרישות נוספות לרישום הגרור:

חובת קיום/התקנת פריטים הבאים:
5.1 אורות ומחזירי אור, אמצעי רתום וחיבורי חשמל (13 פנים) – בהתאם לתקנות התעבורה ודרישות משרדנו.
5.2 מראות עזר נוספות ברכב הגרור עד לפחות למידת רוחב הגרור (לפי הצורך).

6. תנאי הרישוי:

6.1 (602) הגרור ייגרר ע"י רכב המורשה לגרירה שמשקלו הכולל המותר - 2496 ק"ג לפחות.
6.2 (604) רוחב הגרור לא יעלה על רוחב הרכב הגרור מעבר ל- 20 ס"מ מכל צד.
6.3 (628) גרור עם ארגז פתוח ניתן לרישום: עם או בלי כיסוי. גובה הגרור עם כיסוי לא יעלה על רוחב חוץ של צמיגים.

ב ב ר כ ה

מהנדס/קצב עומרי
מרכז בכיר תקינה

לוטה: שרטוט מס' 210A12/B1.

טולרנס ייצור - ±30

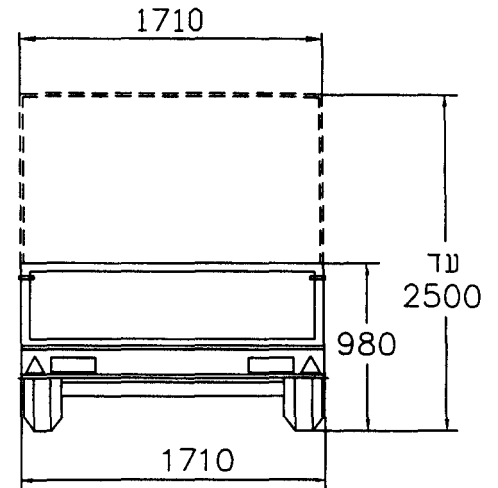
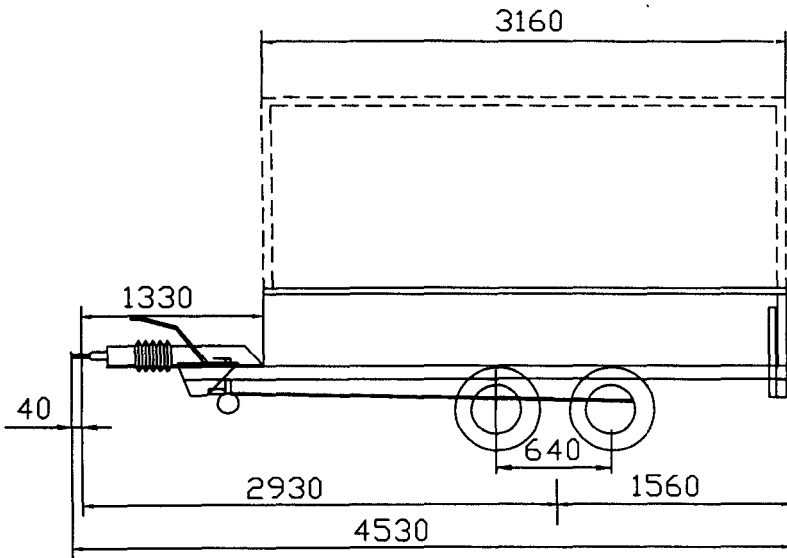

מידע נוסף

| | |
|----------------|-----------|
| ממשקל עצמי | |
| 410 ק"ג | |
| צמיגים | |
| 155/70R13 | |
| 155/80R13 | 185/65R14 |
| 155R13 RF | 195/60R14 |
| 175/70R13 | |
| בלמים | |
| בלם דחיפה מכני | |

ארגז פתוח

עם/בלי מכסה קשיח
עם/בלי כיסוי

Handwritten signature and number 11-0943

טבלת נידבונים

| |
|-------|
| 5 |
| 4 |
| 3 |
| 2 |
| 1 |
| עודכן |
| סט |
| האידי |
| חתימה |

| | | | | | | | | | | | | | |
|--|--|-------------------------|---------------|---------------------------------------|--------|----|-----------|--|------|--|--|--|--|
| גרור רגיל-משקל ככלי 1300 ק"ג קבוצה 02 | | | | הגדרה : | | | | שם היבוא : אחים ניסנבוים בע"מ יבנאל | | | | | |
| קנה מידה 1:50 | | תאור הרכב | | תאריך | חתימה | שם | תפקיד | | | | | | |
| מס שרשום 210A12/B1 | | שנה קלנדארית 2011 | דגם 210A12 | תוצר הגרור HUMBAUR | 7.2.11 | | גד בן-נון | שרמט | | | | | |
| דף מס 1 | | | | מס שכלדה (דוגמא) WHD210A12B0000000 | | | | רוני ניסנבוים | אישר | | | | |