

# מדינת ישראל

משרד התחבורה

לשכת סמנכ"ל בכיר לתנועה

אגף הרכב ושרותי תחזוקה

מחלקת תקינה

רח' המלאכה 8, ת"א, ת.ד. 57031

טלפון: 035657122

תאריך: 24 פברואר 2011

כ"אדר א תשע"א

תיק: גרורים ונתמכים

מס"ד: 14500881

אל: משרדי הרישוי המחוזיים י-ם, ת"א, חיפה, ב"ש.

## הוראה מס' 11-0881

הנדון: רשום ורישוי גרור תוצר "ישי נגררים" (ישראל).

### 1. פרטים כלליים:

תוצר הגרור - "ישי נגררים" / ארץ ההרכבה - ישראל / שנה קלנדארית 2011						
סוג הבלמים	סוג השרות	משקל כולל (ק"ג)	מידות צמיגים	מספר סר/גלג'	סוג(*) O2	דגם הגרור
מכני	דחיפה ביצול	1300	185R14, 155/80R13	4/2	גרור סגור (460) גרור עבודה מיוחד (428)	GY1300DS
(*) גרור עבודה מיוחד סגור- מכיל בתוכו תאים קבועים לאחסון כלי עבודה.						

### 2. מידות הגרור (מ"מ):

מידה בסיסית					פירוט
3150	3000	2900	2650	2400	רוחק סרנים
16500	1500	1400	1150	900	שלוחה אחורית
3500	3200	3000	2500	2000	אורך מרכב
4800	4500	4300	3800	3300	אורך כללי
1600	1750	1850	2000	2000	רוחב מרכב
		2000			רוחב כללי עד
		2000			גובה כולל עד
		1300			אורך היצול עד

### 3. פרטים נוספים:

- 3.1 ציוד הרכב - בהתאם לתקנות התעבורה ודרישות חובה.
- 3.2 דגם אב-טיפוס נבדק ע"י מכון המתכות הישראלי- תעודת בדיקה מס' ב/104672 מ-20.06.2010
- 3.3 שאר פרטי הגרור בהתאם לשרטוט מס' 11-1300DS/001 (מצ"ב).
- 3.4 מקום המצאם של סימני ההיכר: טבלת הזיהוי - צמודה לשלדה/ארגז, חלק קדמי ימני תחתון. מס' שלדה - טבוע מקורית, על היצול, קורה ימנית חלק עליון מרכזי.

### 4. זיהוי רכב לפי מספר השלדה (דוגמה):

1-3	4	5	6-7	8	9	10	11	12-14	15-17
KG9	2	P	G5	D	1	B	1	032	001
תוצר ישראל	משקל כולל מעל 750 ק"ג	סוג המרכב	קוד לדגם: GY1300DS	סוג סרנים	ללא משמעות	שנת 2011	ללא משמעות	קוד יצרן	מספר רץ

### 5. מידע ודרישות נוספות לרישום הגרור:

- חובת קיום/התקנת פריטים הבאים:
- 5.1 אורות ומחזירי אור, אמצעי רתום וחיבורי חשמל - בהתאם לתקנות התעבורה ודרישות משרדנו.
  - 5.2 מראות עזר נוספות ברכב הגורר עד לפחות למידת רוחב הגרור (לפי הצורך).

### 6. תנאי הרישוי:

- 6.1 (602) הגרור ייגרר ע"י רכב המורשה לגרירה שמשקלו הכולל המותר 2496 ק"ג לפחות.
- 6.2 (604) רוחב הגרור לא יעלה על רוחב הרכב הגורר מעבר ל- 20 ס"מ מכל צד.
- 6.3 עבור גרור עבודה מיוחד ירשם: בנוי עם תאים מיוחדים לאחסון כלי עבודה.

ב ב ר כ ה

מהנדס/סניד עומרי  
מרכז בכיר תקינה

העתק: יצרן הגרור.

לוטה: שרטוט מס' 11-1300DS/001

מחזור	חוראת שינוי מס	תאור השינוי	אישר	תאריך
-------	-------------------	-------------	------	-------

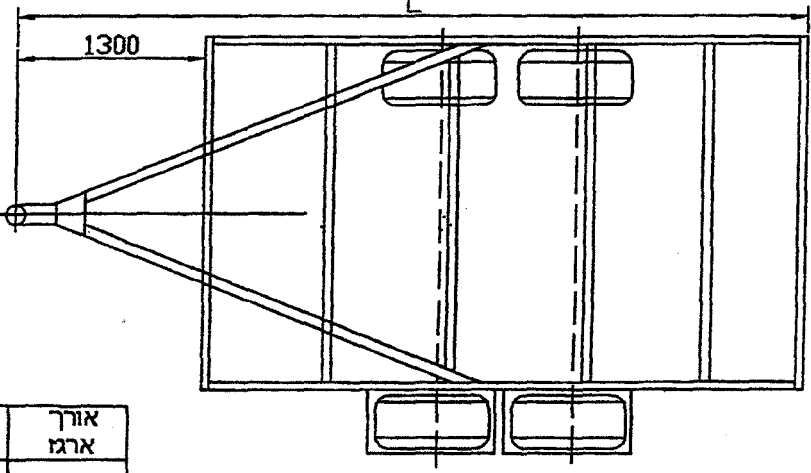
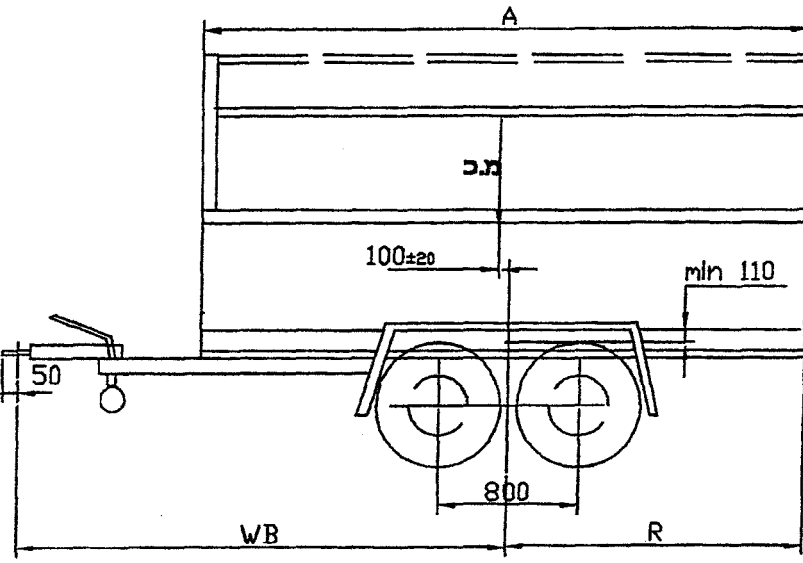
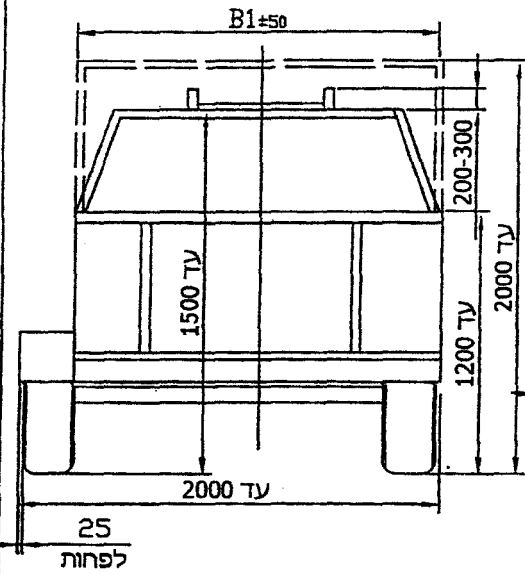

**הערות:**

עגלה עם דפנות/דלתות, גג ניתמף סגור,  
מעל ובין הגלגלים, עם/בלי מיגלש אחורי,  
עם/בלי מחיצות ומדפים בתוך הארגז  
צמיגים מתחת לארגז או בצדדים עם כנפים  
גובה בין גלגל לכנף 110 מ"מ לפחות  
משקל כולל 1300 ק"ג  
סיבולת כללית למידות ±50

**טבלת מידות**

שטח מירבי למרכב- 5.6 מ"ר

רוחב מירבי לארגז טע	אורך כללי	רוחק סרנים	שלוחה אחורית	אורך ארגז
B1	L	WB	R	A
2000	3300	2400	900	2000
2000	3800	2650	1150	2500
1850	4300	2900	1400	3000
1750	4500	3000	1500	3200
1600	4800	3150	1650	3500

**טבלת עומסים (WB=3400)**

פירוט	טבעת	סך	כללי
עצמי	60	530	590
מטען	25	685	710
סה"כ	85	1215	1300
מותר	100	1500	1300

**מפרט:**

**צמיגים:**

195R13 185R14 155/80R13

**סרן אחורי:**

תוצרת: KNOTT ; דגם: VGB7 x2  
תוצרת: ALKO ; דגם: UBR750, B700-5 x2

כושר העמסה 750x2 kg

**בלמים:**

בלם דחיפה מכני  
בלם דחיפה באנרציה  
תוצרת: KNOTT ; דגם: KF20

*Handwritten note: 1800-0881*

תאור הרכב / או מתקן				י.ג. דורמן שרותים הנדסיים בע"מ			
גורר משא סגור 1300 kg דגם: GY-1300DS				תאריך	חתימה	שם	תפקיד
קטן מידה ללא	שנת יצור			02.01.2011		מיכאל	מנהל טכני
שורת מס': 1300DS/001-11	2011	סוג גורר	תוצר ישי ניגורים	02.01.2011		מיכאל	אישר
דף מס': 1	מס' שלדה: KG92PG5D1B1032001						מס' רישון
מחנך: 1				02.01.2011		מיכאל	שרטט