

# מדינת ישראל

משרד התחבורה

לשכת סמנכ"ל בכיר לתנועה

אגף הרכב ושרותי תחזוקה

מחלקת תקינה

רח' המלאכה 8, ת"א, ת.ד. 57031

טלפון: 035657122

תאריך: 24 פברואר 2011

כ' אדר א תשע"א

תיק: גרורים ונתמכים

מס"ד: 14500878

אל: משרדי הרישוי המחוזיים י-ם, ת"א, חיפה, ב"ש.

## הוראה מס' 11-0878

הנדון: רשום ורישוי גרור תוצר "ישי נגררים" (ישראל).

### 1. פרטים כלליים:

תוצר הגרור - "ישי נגררים" / ארץ ההרכבה - ישראל / שנה קלנדארית 2011						
דגם הגרור	סוג(*) O1	מספר סר/גלג'	מידות צמיגים	משקל כולל (ק"ג)		סוג הבלמים(**)
				שרות	עזר	
GY750	גרור פתוח (450)	2/1	155R13, 155/80R13, 185R14	750	דחיפה ביצול	מכני
					אין	אין

(\*) ארגז פתוח בדגם זה יכול להופיע עם כסוי ברזנט או מחומר דומה. השלד של הכיסוי ניתן לפרוק לפי הצורך.  
 (\*\*) הגרור מיוצר עם או ללא בלמים - ראה תנאי רישון (סעיף 6).

### 2. מידות הגרור (מ"מ):

מידה בסיסית					פירוט
2900	2750	2650	2500	2400	רוחק סרנים
1400	1250	1150	1000	900	שלוחה אחורית
4300	4000	3800	3500	3300	אורך כללי
3000	2700	2500	2200	2000	אורך המשטח/ארגז
		1700			רוחב כללי עד
		1700			גובה כולל עד
		1300			אורך היצול עד

### 3. פרטים נוספים:

- 3.1 ציוד הרכב - בהתאם לתקנות התעבורה ודרישות חובה.
  - 3.2 דגם אב-טיפוס נבדק ע"י מכון המתכות הישראלי- תעודת בדיקה מס' ב/100080 מ-30.11.2009.
  - 3.3 שאר פרטי הגרור בהתאם לשרטוט מס' 750/001-11 (מצ"ב).
  - 3.4 מקום המצאם של סימני ההיכר: טבלת הזיהוי - צמודה לשלדה/ארגז, חלק קדמי ימני תחתון.
- מס' שלדה - טבוע מקורית, על היצול, קורה ימנית חלק עליון מרכזי.

### 4. זיהוי רכב לפי מספר השלדה (דוגמה):

1-3	4	5	6-7	8	9	10	11	12-14	15-17
KG9	1	P	G2	A	1	B	1	032	001
תוצר ישראל	משקל כולל מעל 750 ק"ג	סוג המרכב	קוד לדגם: GY750	סוג סרנים	ללא משמעות	שנת 2011	ללא משמעות	קוד יצרן	מספר רץ

### 5. מידע ודרישות נוספות לרישום הגרור:

- חובת קיום/התקנת פריטים הבאים:
- 5.1 אורות ומחזירי אור, אמצעי רתום וחיבורי חשמל - בהתאם לתקנות התעבורה ודרישות משרדנו.
  - 5.2 מראות עזר נוספות ברכב הגרור עד לפחות למידת רוחב הגרור (לפי הצורך).

### 6. תנאי הרישון:

- 6.1 (602) הגרור עם בלמים ייגרר ע"י רכב המורשה לגרירה שמשקלו הכולל המותר 1440 ק"ג לפחות.
  - 6.2 (604) הגרור ללא בלמים ייגרר ע"י רכב המורשה לגרירה שמשקלו הכולל המותר 2300 ק"ג לפחות.
- רוחב הגרור לא יעלה על רוחב הרכב הגורר מעבר ל-20 ס"מ מכל צד.

בברכה  
 מהנדס מעד עומרי  
 מרכז בכיר תקינה

העתק: יצרן הגרור.  
 לוטה: שרטוט מס' 750/001-11

תאריך	אשר	תאור השינוי	חוראת שינוי מס	מחזור
-------	-----	-------------	-------------------	-------

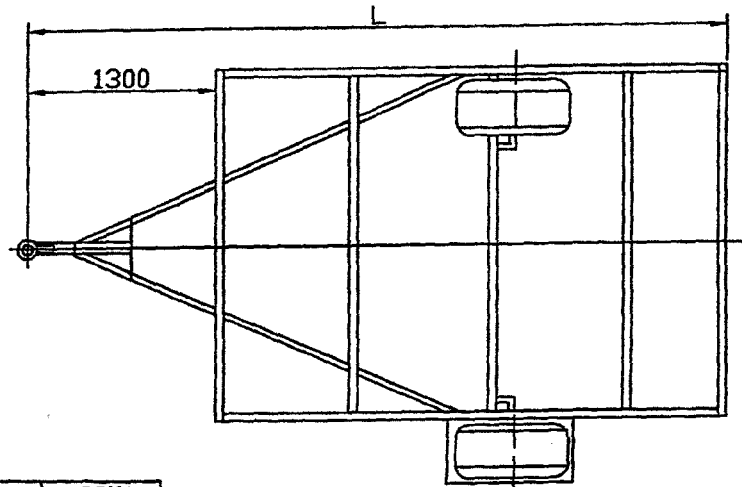
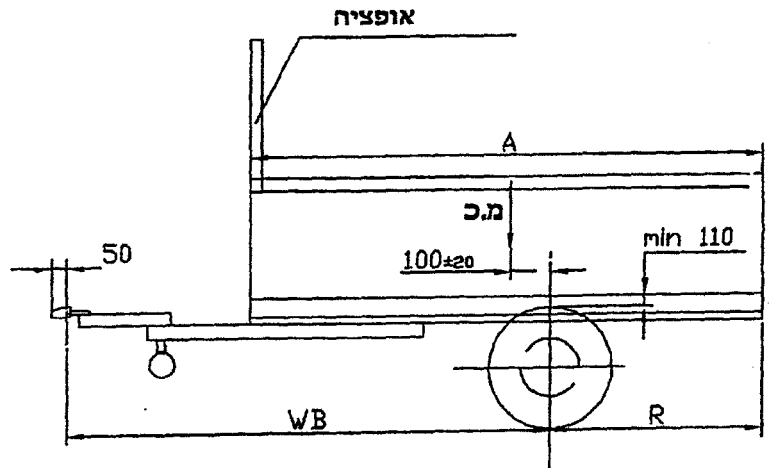
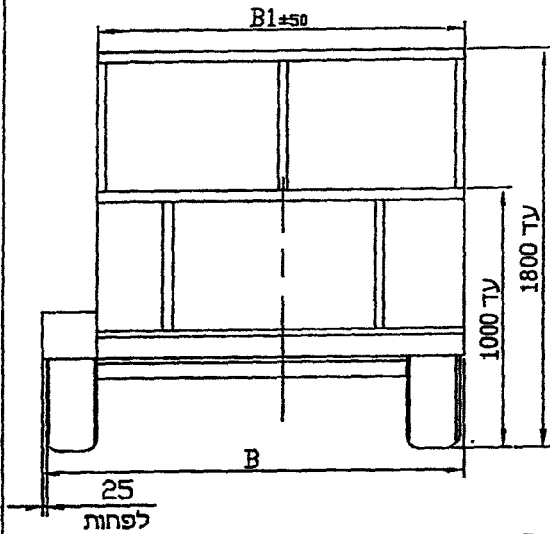

**הערות:**

מישטח עם/בלי דפנות/דלתות,  
מעל ובין הגלגלים, עם/בלי מיגלש אחורי,  
עם/בלי סולמות, עם/בלי כיסוי ברזנט/או כדומה.  
צמיגים מתחת לארגז או בצדדים עם כנפיים  
גובה בין גלגל לכנף 110 מ"מ לפחות  
משקל כולל 750 ק"ג  
סיבולת כללית למידות ±50

**טבלת מידות**

שטח מירבי למרכב-4.8 מ"ר

רוחב כללי טע	רוחב מירבי לארגז טע	אורך כללי	רוחק סרנים	שלוחה אחורית	אורך ארגז
B	B1	L	WB	R	A
2000	1700	3300	2400	900	2000
2000	1500	3500	2500	1000	2200
2000	1500	3800	2650	1150	2500
2000	1500	4000	2750	1250	2700
2000	1500	4300	2900	1400	3000

**מפרט:**

צמיגים:

155/80R13 155R13 185R14 145R12

**סרן אחורי:**

תוצרת: KNOTT ; דגם: VG7/VGB7

תוצרת: ALKO ; דגם: UBR750

כשר העמסה 750 kg

**בלמים:** עם/בלי בלמים

בלם דחיפה באנרציה

תוצרת: KNOTT ; דגם: KF17

תוצרת: ALKO ; דגם: 161S

**טבלת עומסים (WB=2900)**

פירוט	טבעת	סך	כללי
עצמי	20	230	250
מטען	17	483	500
סה"כ	37	713	750
מותר	100	750	750

878-11

תנ"ך: גרור משא רגלי 750 kg		<b>י.ג.דורמן</b> שרותים הנדסיים בע"מ			
דגם: GY-750		תאריך	חתימה	שם	תפקיד
קטן מידה ללא	תאור הרכב ו/או מתקן				מנהל טכני
שרטוט מס':	שנת יצור	תוצר			אישר
750/001-11	2011	ישי ניגריים	02.01.2011	מיכאל	מס' רישיון
דף מס' - 1	מס' שלדה: KG91PG2A1B1032001				שרטט
מס' - 1			02.01.2011	מיכאל	