

# מדינת ישראל

משרד התחבורה  
 לשכת סמנכ"ל בכיר לתנועה  
 אגף הרכב ושרותי תחזוקה  
 מחלקת תקינה  
 רח' המלאכה 8, ת"א, ת.ד. 57031  
 טלפון: 03-5657122

תאריך: 13 יוני 2011  
 י"א סיון תשע"א  
 תיק: גרורים ונתמכים  
 מס"ד: 14501225

אל: משרדי הרישוי המחוזיים י-ם, ת"א, חיפה, ב"ש.

## הוראה מס' 11-1225

הנדון: רישום ורישוי גרור תוצר "מסגריית המילניום" (ישראל).

### 1. פרטים כלליים:

תוצר הגרור - מסגריית המילניום / ארץ ההרכבה - ישראל / שנה קלנדארית 2011						
דגם	סוג (*) קטגוריה 02	מס' סר/גל'	מידת צמיגים	משקל כולל (ק"ג) (**)	סוג הבלמים	
					שחת	עזר
LM 1250	גרור פתוח (450)	4/2	155/80R13, 155R13, 145R12, 155/70R13, 175/70R13	1250	דחיפה ביצול	מכני
(**) ארגז פתוח בדגם זה יכול להופיע עם כסוי ברזנט או מחומר דומה. השלד של הכיסוי ניתן לפרוק לפי הצורך (ראה סעיף 6). (***) - משקל העצמי של גרור פתוח - עד 416 ק"ג						

### 2. מידות הגרור (מ"מ):

מידה בסיסית				פירוט
3005	2760	2610	2460	רוחק סרנים
1595	1350	1200	1050	שלוחה אחורית
4630	4140	3840	3540	אורך כללי
3490	3000	2700	2400	אורך ארגז
1300	1520	1690	1900	רוחב הארגז עד
2300				רוחב כולל עד
עם כיסוי לפי סעיף 6.3				גובה כולל עד
1100				אורך יצול

### 3. פרטים נוספים:

- 3.1 ציוד הרכב-בהתאם לתקנות התעבורה ודרישות חובה.
- 3.2 דגם אב-טיפוס נבדק ע"י מכון התקנים הישראלי (תעודת בדיקה מס' 8413211393 ב' מיום 22.04.04) כולל מס' 8613242672 מיום 19.12.06
- 3.3 שאר פרטי הגרור - בהתאם לשרטוט מס' LM1250.
- 3.4 מקום המצאם של סימני ההיכר: **טבלת הזיהוי** - צמודה לשלדה/ ארגז, חלק קדמי ימני.  
**מס' שלדה** - טבוע מקורית, על קורת יצול ימנית, חלק עליון.

### 4. זיהוי רכב לפי מספר השלדה (דוגמה):

1-3	4	5	6-7	8	9	10	11	12-14	15-17
KG9	2	P	LM	D	7	B	5	080	000
תוצר	משקל כולל	סוג	קוד לדגם:	סוג סרנים	ללא	שנת 2011	ללא	קוד	מספר
ישראל	מעל 750 ק"ג	המרכב	LM1250	ובלמים	משמעות		משמעות	יצרן	רץ

### 5. מידע ודרישות נוספות לרישום הגרור:

- חובת קיום/התקנת פריטים הבאים:
- 5.1 אורות ומחזירי אור, אמצעי רתום וחיבורי חשמל (13 פינים) - בהתאם לתקנות התעבורה ודרישות משרדנו.
  - 5.2 מראות עזר נוספות ברכב הגורר עד לפחות למידת רוחב הגרור (לפי הצורך).

### 6. תנאי הרישוי:

- 6.1 (602) הגרור ייגרר ע"י רכב המורשה לגרירה שמשקלו הכולל המותר - 2400 ק"ג לפחות.
- 6.2 (604) רוחב הגרור לא יעלה על רוחב הרכב הגורר מעבר ל- 20 ס"מ מכל צד.
- 6.3 (628) גרור עם ארגז פתוח ניתן לרישום: עם או בלי כיסוי. גובה הגרור לא יעלה על רוחב חוץ של צמיגים.

ב ב ר כ ה

מהנדס סעד עומרי  
 מרכז מביר תקינה

העתק: יצרן הגרור,

לוטה: שרטוט מס' LM1250

9113210308

מכון הנדסה הישראלי  
המעבדה לתכנון והנדסה

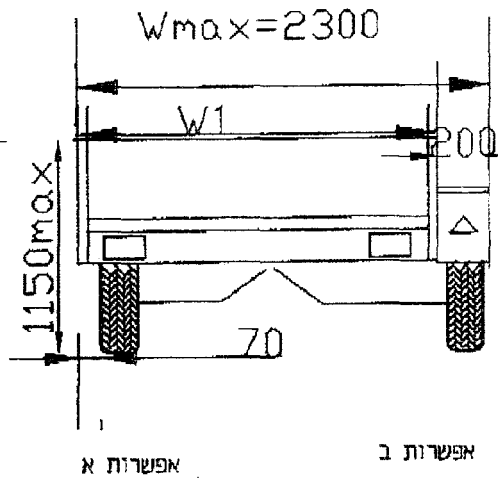
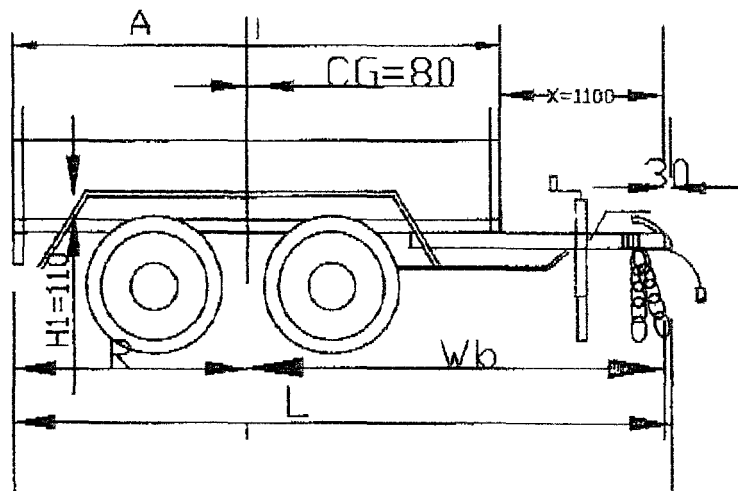

אפשרות א

אפשרות ב

סרנים: [ALKO B50-10] [KNOTT VGB?] דגם בלם דחיפה: knott gmbh kf 20z.al-ko ZE 161 S  
טולירנס כללי: ±50  
צמיגים: 155/80R13 175 70/R13 155R13 155/70R13 145R12

עומסים חזקנים	כף ריתום	סרו אחורי	כולל
משקל עצמי	30	300	330
מטען	53	867	920
משקל כללי	83	1167	1250
עומס מקסימום	125	1500	1250

עובי הריתוך כעובי החומר  
הערה:  
אפשרות לדלתות צדדיות  
אפשרות ריתוך סרו באמצע

L	R	Wb	A	W1	שטח ארגז 4.6
3540	1050	2460	2400	1900	4.6
3840	1200	2610	2700	1690	4.6
4140	1350	2760	3000	1520	4.6
4630	1595	3005	3490	1300	4.6

18.05.2011  
11-1225

מס' קובץ LM1250	הנדון שרטוט רישוי גרור 1250 ק"ג			נגררי המילניום				
קנה מידה 1:30	תיאור הגרור			דגם	חתימה	שם	תפקיד	6552
מס' שרטוט LM1250	הערות	סוג	דגם					
דף 1/1	לפי מרכב	גרור פתוח	LM1250	25/1/11		סאיד	מחנדם	
עדכון 1				25/1/11		סאיד	אישר	

KG92PLMD7B5080