

# מדינת ישראל

משרד התחבורה

לשכת סמנכ"ל בכיר לתנועה

אגף הרכב ושרותי תחזוקה

מחלקת תקינה

רח' המלאכה 8, ת"א, ת.ד. 57031

טלפון: 03-5657122

תאריך: 06 דצמבר 2010

כ"ט כסלו תשע"א

תיק: גרורים ונתמכים

מס"ד: 04501384

אל: משרדי הרישוי המחוזיים י-ם, ת"א, חיפה, ב"ש.

- יצרן מורשה " המרכב מפעלי מתכת בע"מ "

## הוראה מס' 10-1384

הנדון: רישום ורישוי גרורים תוצר "המרכב מפעלי מתכת בע"מ" (ישראל).

### 1. פרטים כלליים:

תוצר הגרור - המרכב מפעלי מתכת בע"מ / ארץ ההרכבה - ישראל / שנה קלנדארית 2010						
סוג הבלמים	סוג שרות	משקל כולל (ק"ג) (*)	מידת צמיגים	מספר סר/גל	סוג קטגוריה 01	
					דגם	גורר פתוח (450)
אין	אין	500	145R10,155R12,155/80R13, 155/70R13,165/70R13	2/1	גורר סגור (460)	MM500S
(*) - משקל העצמי של הגרור - עד 200 ק"ג.						

### 2. מידות הגרור (מ"מ):

מידה בסיסית					פירוט
2280	2180	2080	1980	1880	רוחק סרנים
1120	1020	920	820	720	שלוחה אחורית
3400	3200	3000	2800	2600	אורך כללי
2400	2200	2000	1800	1600	אורך ארגז
		1400			רוחב הארגז עד
		1900			רוחב כולל עד
		1500 פתוח, 2200 סגור			גובה כולל עד
		1000			אורך יצול

### 3. פרטים נוספים:

- 3.1 ציוד הרכב-בהתאם לתקנות התעבורה ודרישות החובה.
  - 3.2 דגם אב-טיפוס נבדק ע"י מכון התקנים הישראלי (תעודת בדיקה מס' 9013226262 מיום 14.09.2010).
  - 3.3 שאר פרטי הגרור - בהתאם לשרטוט מס' 500/001-10 (מצ"ב).
  - 3.4 מקום המצאם של סימני ההיכר:
- טבלת זיהוי** - צמודה לשלדה/ ארגז, חלק קדמי ימני.
- מס' שלדה** - טבוע מקורית, על היצול, חלק קדמי עליון או ליד הטבלה.

### 4. זיהוי רכב לפי מספר השלדה (דוגמה):

1-3	4	5	6-7	8	9	10	11	12-14	15-17
KG9	1	P/S	50	A	9	A	Y	096	001
תוצר (ישראל)	משקל כללי עד 750 ק"ג	סוג המרכב P=פתוח S=סגור	קוד לדגם: MM500P/S	סוג סרנים ובלמים	ללא משמעות	שנת 2010	ללא משמעות	קוד יצרן	מספר רץ

### 5. מידע ודרישות נוספות לרישום הגרור:

חובת קיום/התקנת פריטים הבאים:

- 5.1 אורות ומחזירי אור, אמצעי רתום וחיבורי חשמל (13 פנים) - בהתאם לתקנות התעבורה ודרישות משרדנו.
- 5.2 מראות עזר נוספות ברכב הגורר עד לפחות למידת רוחב הגרור (לפי הצורך).

### 6. תנאי הרישון:

- 6.1 (602) הגרור ייגרר ע"י רכב המורשה לגרירה שמשקלו העצמי לצורכי גרירה - 1000 ק"ג לפחות.
- 6.2 (604) רוחב הגרור לא יעלה על רוחב הרכב הגורר מעבר ל- 20 ס"מ מכל צד.

בברכה,

מהנדס טען עומרי  
מרכז בכיר תקינה

לוח: שרטוט מס' 500/001-10

תאריך	אישר	תאור השינוי	הוראת שינוי ' מס	מהדורה

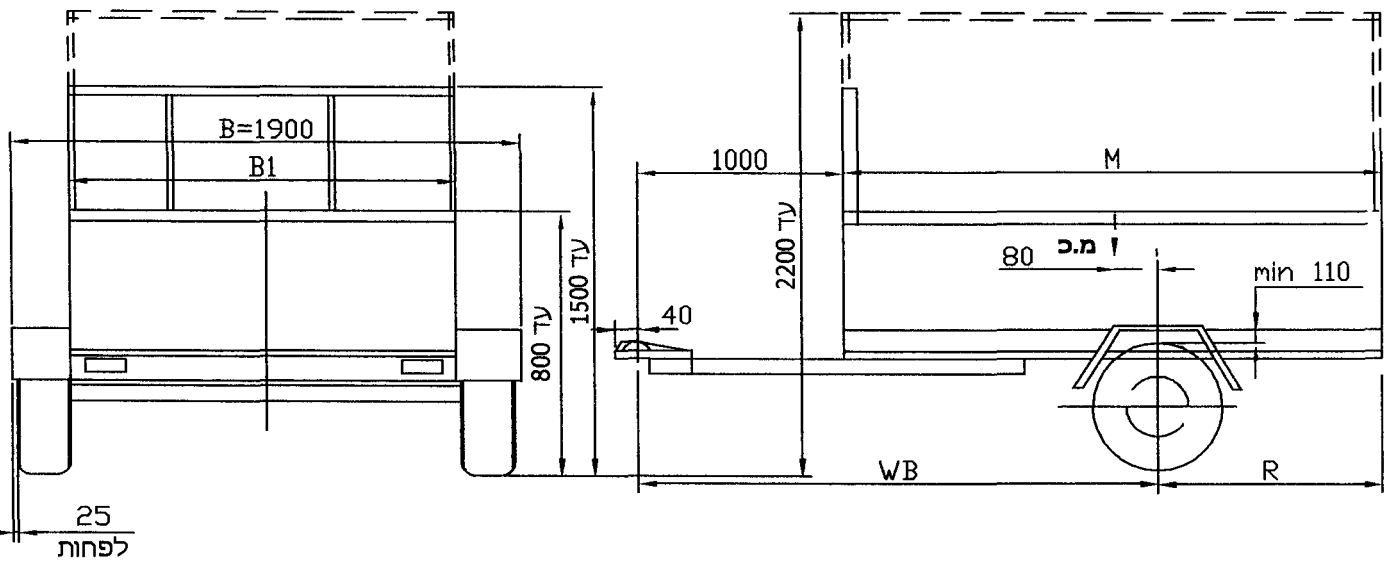

**הערות :**

ארגז פתוח עם דפנות או משטח או ארגז סגור עם/בלי שלד לכיסוי עם/בלי כיסוי ברזנט וכד צמיגים בצדדים לארגז עם כנפים גובה בין גלגל לכנף 110 מ"מ לפחות משקל כולל 500 ק"ג סיבולת כללית למידות ±50

**טבלת מידות**

שטח מירבי למרכב - 4.1 מ"ר

רוחב מירבי לארגז עד	אורך כללי	רוחק סרנים	שלווחה אחורית	אורך ארגז
B1	L	WB	R	M
1400	2600	1880	720	1600
1400	2800	1980	820	1800
1400	3000	2080	920	2000
1400	3200	2180	1020	2200
1400	3400	2280	1120	2400

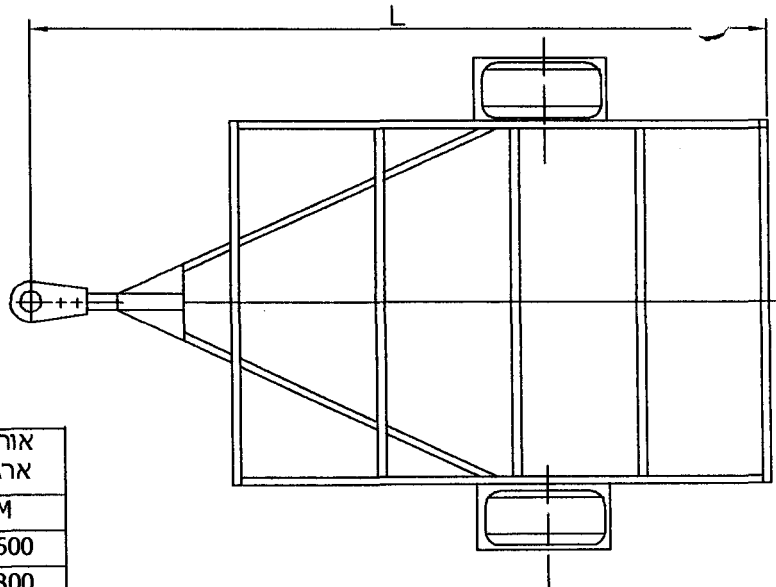

**מפרט:**

**צמיגים:**

145R10 155R12 155/80R13  
155/70R13 165/70R13

**סרן אחורי:**

VG5, VG6 : דגם; KNOTT : תוצרת  
400-5 : דגם; ALKO : תוצרת  
כושר העמסה(לפחות) 500 kg

**בלמים:**

ללא בלמים  
כף ריתום לכדור 50 מ"מ

**טבלת עומסים (WB=1880)**

פירוט	טבעת	סרן	כללי
עצמי	10	130	140
מטען	16	344	360
סה"כ	26	474	500
מותר	50	500	500

**טבלת עומסים (WB=2280)**

פירוט	טבעת	סרן	כללי
עצמי	15	145	160
מטען	12	328	340
סה"כ	27	473	500
מותר	50	500	500

**גרור משא רגיל 500 kg**

דגם : MM-500 P/S

הנדון :

**י.ג.דורמן שרותים הנדסיים בע"מ**

קנה מידה ללא שרטוט מס: 500/001-10	תאור הרכב ו/או מתקן			תאריך	חתימה	שם	תפקיד
	שנת יצור	סוג	תוצר				
1 דף מס - מתוך - 1	2010	גרור	המרכב מפעלי מתכת בע"מ	08.06.2010		מיכאל	מנהל טכני אישר מס' רישיון שרטט
				08.06.2010		מיכאל	