

מדינת ישראל

משרד התחבורה
 לשכת סמנכ"ל בכיר לתנועה
 אגף הרכב ושרותי תחזוקה
 מחלקת תקינה
 רח' המלאכה 8, ת"א, ת.ד. 57031
 טלפון: 03-5657272

תאריך : 01 מרץ 2010
 ט"ו אדר תש"ע
 גרורים ונתמכים : תיק
 מס"ד : 94501670

אל: משרדי הרישוי המחוזיים י-ם, ת"א, חיפה, ב"ש.

הוראה מס' 10-0531

הנדון: רישום ורישוי גרור תוצר "שובל נגררים" (ישראל).

1. פרטים כלליים:

תוצר הגרור - שובל נגררים / ארץ ההרכבה - ישראל / שנה קלנדארית 2010										
סוג הבלמים		משקל כולל (ק"ג) (**)	מידת צמיגים	מספר סר/גל	סוג/סווג (*) קטגוריה 02	דגם	עזר			מכני
שרות	דחיפה						עזר	ביצול	מכני	
		1000	185/70R13, 175R14C, 155/70R12C 155/80R13C, 195R14, 185R14	2/1	גרור רגיל פתוח או סגור או משטח	K1001S				

(*) - ארגז פתוח בדגם זה יכול להופיע עם כסוי ברזנט או מחומר דומה. השלד של הכיסוי ניתן לפרוק לפי הצורך (ראה סעיף 6).
 (**) - משקל העצמי של גרור פתוח - עד 333 ק"ג, סגור - עד 500 ק"ג

2. מידות הגרור (מ"מ):

מידה בסיסית									פירוט
40									שלוחה קדמית
3400	3270	3150	3020	2900	2770	2650	2520	2400	רוחק סרנים
1900	1780	1650	1530	1400	1280	1150	1030	900	שלוחה אחורית
5300	5050	4800	4550	4300	4050	3800	3550	3300	אורך כללי
4100	3850	3600	3350	3100	2850	2600	2350	2100	אורך ארגז
1100	1180	1260	1360	1470	1600	1760	1950	2100	רוחב הארגז עד
2300									רוחב כולל עד
1000(פתוח),									גובה כולל עד
1200									אורך יצול

3. פרטים נוספים:

3.1 ציוד הרכב-בהתאם לתקנות התעבורה ודרישות החובה.
 3.2 דגם אב-טיפוס נבדק ע"י מכון המתכות הישראלי (תעודת בדיקה מס' ב/ 53896 מיום 09.06.98
 כולל עדכון מס' ב/68554 מיום 22.03.04 ועדכון מס' ב/70829 א' מיום 28.11.04
 ועדכון מס' ב/95084 מיום 06.11.08)
 3.3 שאר פרטי הגרור - בהתאם לשרטוט מס' K1001S/A1 (מצ"ב).
 3.4 מקום המצאם של סימני ההיכר: **טבלת הזיהוי** - צמודה לארגז, חלק קדמי ימני.
מס' שלדה - טבוע מקורית, על קורת יצול ימנית, חלק עליון.

4. זיהוי רכב לפי מספר השלדה (דוגמה):

1-3	4	5	6-7	8	9	10	11	12-14	15-17
KG9	2	P	21	B	1	A	1	042	001
תוצר	משקל כולל	סוג	קוד לדגם	סוג סרנים	ללא	שנת	ללא	קוד	מספר
ישראל	מעל 750 ק"ג	המרכב	K1001S	ובלמים	משמעות	2010	משמעות	יצרן	רץ

5. מידע ודרישות נוספות לרישום הגרור:

חובת קיום/התקנת פריטים הבאים:
 5.1 אורות ומחזירי אור, אמצעי רתום וחיבורי חשמל (13 פנים) - בהתאם לתקנות התעבורה ודרישות משרדנו.
 5.2 מראות עזר נוספות ברכב הגורר עד לפחות למידת רוחב הגרור (לפי הצורך).

6. תנאי הרישון:

6.1 (602) הגרור ייגרר ע"י רכב המורשה לגרירה שמשקלו הכולל המותר - 1920 ק"ג לפחות.
 6.2 (604) רוחב הגרור לא יעלה על רוחב הרכב הגורר מעבר ל- 20 ס"מ מכל צד.
 6.3 (628) גרור עם ארגז פתוח ניתן לרשום: עם או בלי כיסוי. גובה הגרור עם כיסוי לא יעלה על רוחב חוץ של צמיגים.

בברכה

מהנדס סעד עומרי
 מרכז בכיר תקינה

העתק: יצרן הגרור,

לוטה: שרטוט מס' K1001S/A1

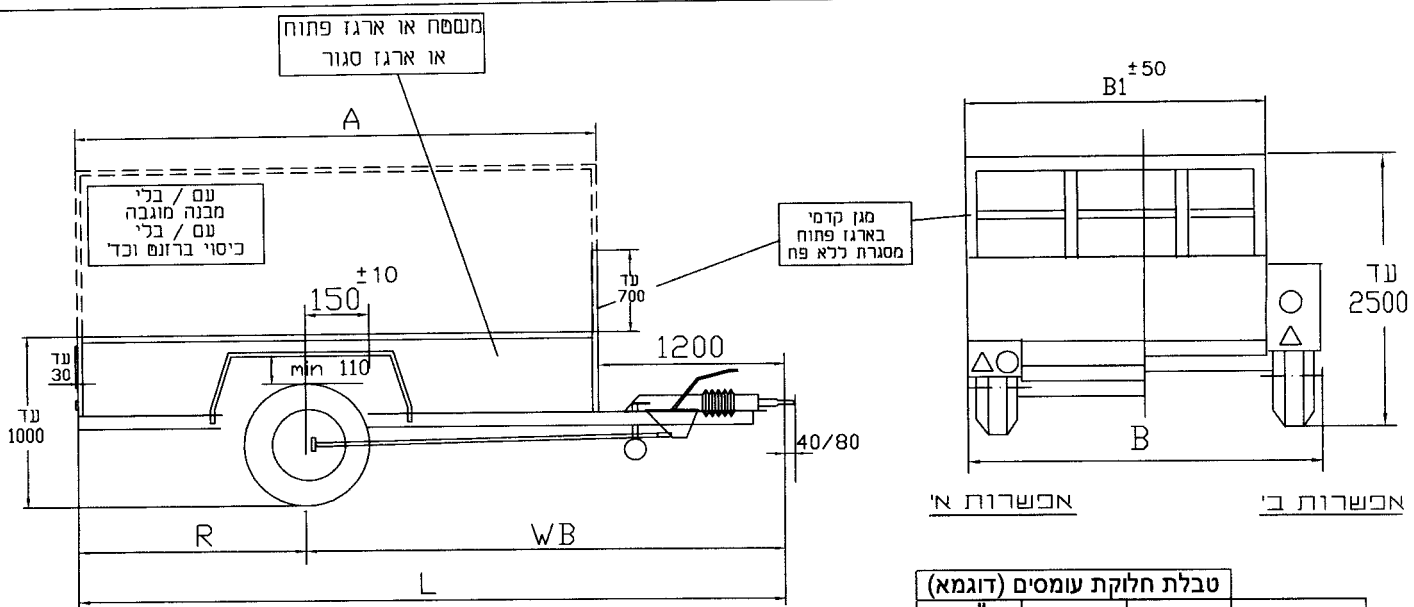

קדמי	אחורי	סה"כ	
40	290	330	משקל עצמי
35	635	670	מטען
75	925	1000	סה"כ
100	1000	1000	נתוני יצרן

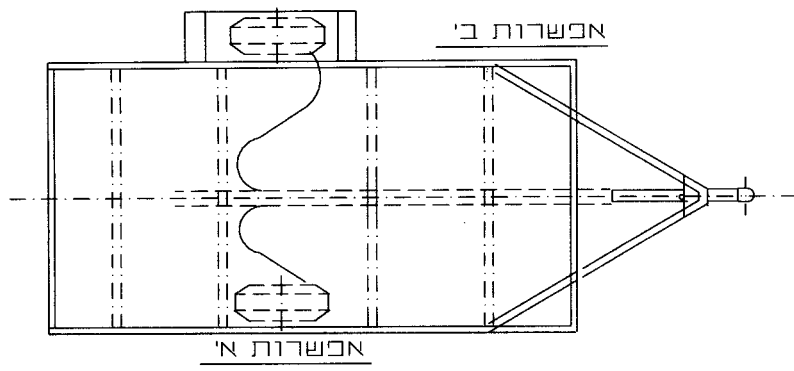

03.03.2010 10-0531

מידע נוסף

צמיגים	
175R14C	155/70R12C
185R14	155/80R13C
195R14	185/70R13
סרן אחורי	
KNOTT VGB10 AL-KO B850-10	
בלמים	
בלים דחיפה מכני	
שטח מרכב - עד 4.8 מ"ר	
שולרנס כללי למידות ± 50	

טבלת מידות

חוב כללי עד	חוב מירבי לארגז	אורך כללי	חוק סרנים	שלוחה אחורית	אורך ארגז
B	B1	L	WB	R	A
2300	2100	3300	2400	900	2100
2300	1950	3550	2520	1030	2350
2260	1760	3800	2650	1150	2600
2100	1600	4050	2770	1280	2850
1970	1470	4300	2900	1400	3100
1860	1360	4550	3020	1530	3350
1760	1260	4800	3150	1650	3600
1680	1180	5050	3270	1780	3850
1600	1100	5300	3400	1900	4100

5
4
3
2
1
עזכונ מס
חאריך
חתימה

גרור רגיל - משקל כללי 1000 ק"ג				שוברל נגררים		
קטגוריה - 02				רשיון ייצור מס 5664		
קנה מידה	תאור הרכב (ו/או המתקן)			תאריך	חתימה	שם
1:50				26.11.09	ח	גד בן-נון
מס' שרשום	קטגוריה	סוג	דגם	27.11.09		א קוזלובסקי
K1001S/A1	2010	גרור רגיל	K1001S			
דף מס' 1	מס' שלדה (דוגמא)					
מחור 1	KG92P21B1A1042001					