

מדינת ישראל

משרד התחבורה
 לשכת סמנכ"ל בכיר לתנועה
 אגף הרכב ושרותי תחזוקה
 מחלקת תקינה
 רח'י המלאכה 8, ת"א, ת.ד. 57031
 טלפון: 03-5657272

תאריך: ט' טבת תש"ע
 26 דצמבר 2009
 תיק: גרורים ונתמכים
 מס"ד: 94321534

אל: משרדי הרישוי המחוזיים י-ם, ת"א, חיפה, ב"ש.
 - יצרן מורשה "מרכבי נוע בע"מ"

הוראה מס' 09-1534

הנדון: רישום ורישוי גרורים תוצר "מרכבי נוע בע"מ" (ישראל).

1. פרטים כלליים:

תוצר הגרור - מרכבי נוע בע"מ / ארץ ההרכבה - ישראל / שנה קלנדארית 2010						
דגם	סוג קטגוריה 01	מספר סר' / גל'	מידת צמיגים	משקל כולל (ק"ג)	סוג הבלמים	
עזר	שרות	עזר	שרות	עזר	שרות	עזר
PLS750A	גרור לסירה (432)	2/1	20.5X8-10(4), 145R10C, 155R13, 165R13, 175R14, 185R14	750	אין	אין

2. מידות הגרור (מ"מ):

פירוט	מידה בסיסית			
	שלוחה קדמית	40		
רוחק סרנים	4000	4600	4100	3600
שלוחה אחורית	1050	900		
אורך ארגז	(עם חלק נשלף עד 2000)			
אורך כללי עד	6050	6650	6150	5650
רוחב כללי עד	2200			
גובה כללי עד	1200			
אורך היצול	1400	870		

3. פרטים נוספים:

3.1 ציוד הרכב-בהתאם לתקנות התעבורה ודרישות חובה.
 3.2 דגם אב-טיפוס נבדק ע"י מכון המתכות הישראלי (תעודת בדיקה מס' ב/ 63371 מיום 11.02.02, כולל עדכון ב/63366 א מתאריך 04.02.04).
 3.3 שאר פרטי הגרור-בהתאם לשרטוט מס' PLS11/A1 (מצ"ב).
 3.4 מקום המצאם של סימני ההיכר:
טבלת זיהוי - צמודה לשלדה/ ארגז, חלק קדמי ימני.
מס' שלדה - טבוע מקורית, על היצול, חלק קדמי עליון או ליד הטבלה.

4. זיהוי רכב לפי מספר השלדה (דוגמה):

1-3	4	5	6-7	8	9	10	11	12-14	15-17
KG9	1	S	11	A	R	A	B	009	000
תוצר (ישראל)	משקל כללי עד 750 ק"ג	סוג המרכב	קוד לדגם: PLS750A	סוג סרנים ובלמים	ללא משמעות	שנת 2010	אתר ההרכבה	קוד יצרן	מספר רץ

5. מידע ודרישות נוספות לרישום הגרור:

חובת קיום/התקנת פריטים הבאים:
 5.1 אורות ומחזירי אור, אמצעי רתום וחיבורי חשמל (13 פינים) - בהתאם לתקנות התעבורה ודרישות משרדנו.
 5.2 מראות עזר נוספות ברכב הגורר עד לפחות למידת רוחב הגרור (לפי הצורך).
 5.3 מותקנת כננת משיכה על יצול הגרור.

6. תנאי הרישוי:

- (602) הגרור ייגרר ע"י רכב משא שמשקלו הכולל המותר - 2300 ק"ג לפחות
 - (604) רוחב הגרור לא יעלה על רוחב הרכב הגורר מעבר ל- 20 ס"מ מכל צד.
 - אורך כולל עם סירה לא יעלה על 700 ס"מ.
 - רשאי להוביל אופנוע ים וגלשן.

בברכה,

מהנדס מעד עומרי
 מרכז בכיר תקינה

לוטה: שרטוט מס' PLS11/A1

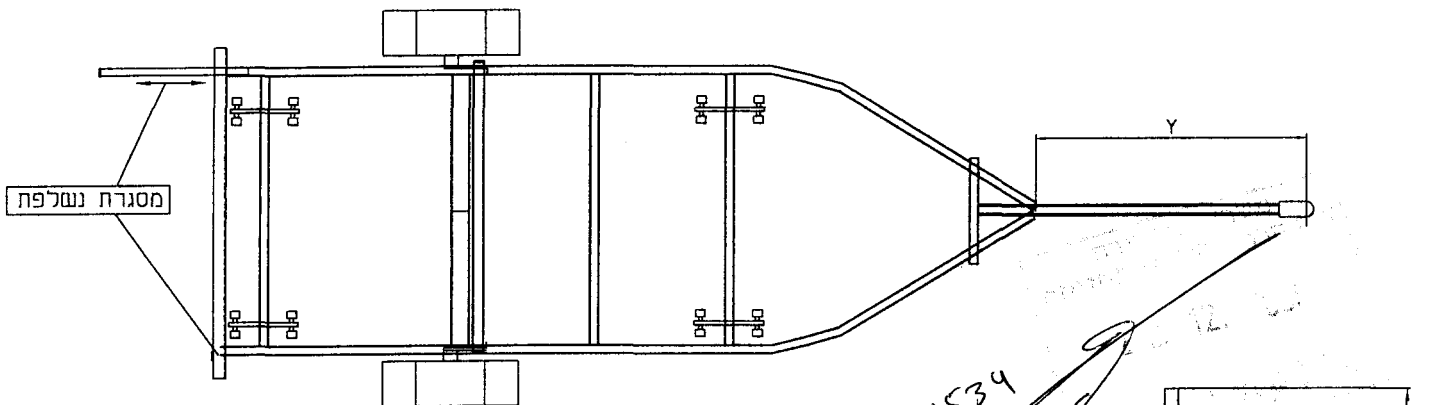
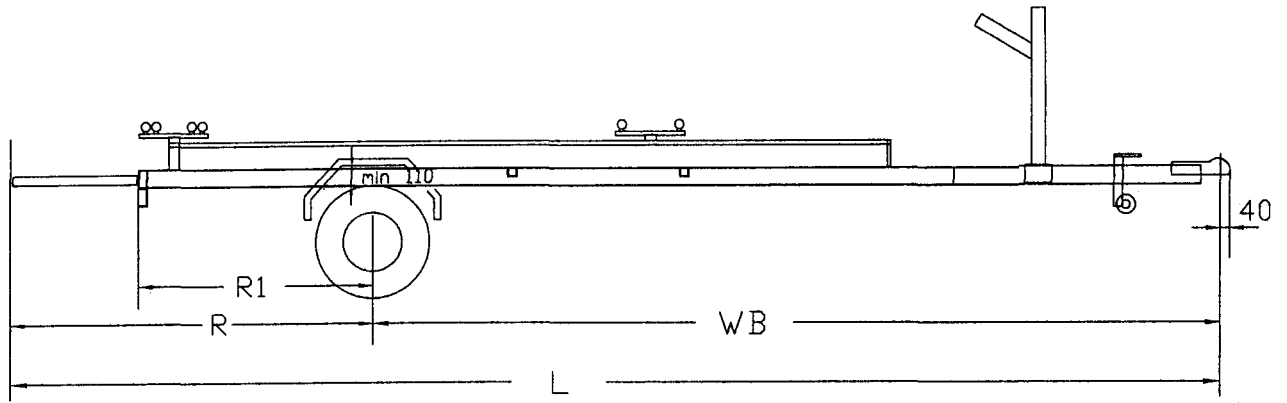

טבלת חלוקת עומסים (דוגמא)

סה"כ	אחורי	קדמי	משקל עצמי
200	170	30	30
550	510	40	40
750	680	70	70
750	750	75	75

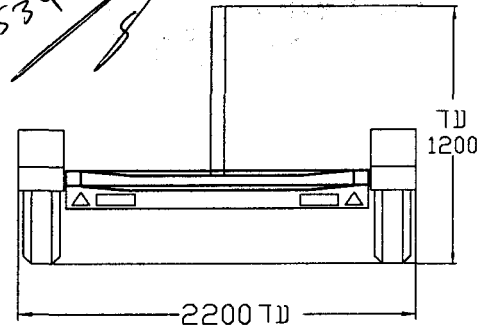

מידע נוסף

20.5x8-10 (4 pr)	צמיגים
145R10C	175R14
155R13	185R14
165R13	
AL KO UBR700	סרן אחורי
KNOTT VG9M	
FAD B0850	BPW 750
BRADLEY 800	GKN SC-750
INDESPENSION 750	
בלמים	בלמים
שולרנס ככלי למידות ± 50	

טבלת מידות

L	R	R1	WB	Y
5650 עד	2000 עד	900	3600	870
6150 עד	2000 עד	900	4100	870
6650 עד	2000 עד	900	4600	870
6050 עד	2000 עד	1050	4000	1400

פנל עיכובים

5
4
3
2
1
מס
חתימה

הנדון: גרור לסירה - משקל ככלי 750 ק"ג קבוצה - 01			שם היצרן: המרכז מרכבי נוע בע"מ רשיון ייצור מס 5521		
קנה מידה: 1:50	תאור הרכב (ו/או המתקן)		תאריך	חתימה	שם
מס' שרשום: PLS11/A1	סוג	דגם	11.11.09	ח	גד בן-נון
דף מס' 1 מתוך 1	2010	גרור לסירה	12.11.09		שמעון חיים
מס' שולרנס (דוגמא): KG91S11ARAB009001					