

מדינת ישראל

משרד התחבורה
 לשכת סמנכ"ל בכיר לתנועה
 אגף הרכב ושרותי תחזוקה
 מחלקת תקינה
 דח' המלאכה 8, ת"א, ת.ד. 57031
 טלפון: 03-5657272

תאריך : ט' טבת תש"ע
 26 דצמבר 2009
 תיק : גרורים ונתמכים
 מס"ד : 94501532

אל: משרדי הרישוי המחוזיים י-ם, ת"א, חיפה, ב"ש.
 - יצרן מורשה "מרכבי נוע בע"מ"

הוראה מס' 09-1532

הנדון: רישום ורישוי גרורים תוצר "מרכבי נוע בע"מ" (ישראל).

1. פרטים כלליים:

| תוצר הגרור - מרכבי נוע בע"מ / ארץ ההרכבה - ישראל / שנה קלנדארית 2010 | | | | | | |
|---|-------------------------------------|------------|---|----------------------|-----|------------|
| דגם | סוג קטגוריה 01 (*) | מספר סר/גל | מידת צמיגים | משקל כולל (ק"ג) (**) | | סוג הבלמים |
| | | | | שרות | עזר | |
| PLM725 | גרור רגיל ארגז פתוח או סגור או משטח | 2/1 | 145R12, 155R13, 175/65R14, 145R10C, 185R14, 175/70R13 | 725 | אין | אין |
| (*) - ארגז פתוח בדגם זה יכול להופיע עם כסוי ברזנט או מחומר דומה. השלד של הכיסוי ניתן לפרוק לפי הצורך (ראה סעיף 6). (**) - משקל העצמי של גרור פתוח - עד 240 ק"ג, גרור סגור - עד 362 ק"ג | | | | | | |

2. מידות הגרור (מ"מ):

| מידה בסיסית | | | | | | פירוט |
|--------------------------|------|------|------|------|------|---------------|
| 35/75 | | | | | | שלוחה קדמית |
| 3050 | 2900 | 2700 | 2500 | 2300 | 2100 | רוחק סרנים |
| 1700 | 1550 | 1350 | 1150 | 950 | 750 | שלוחה אחורית |
| 4750 | 4450 | 4050 | 3650 | 3250 | 2850 | אורך כללי |
| 3700 | 3400 | 3000 | 2600 | 2200 | 1800 | אורך ארגז |
| 1040 | 1130 | 1290 | 1490 | 1770 | 1800 | רוחב הארגז עד |
| 2000 | | | | | | רוחב כולל עד |
| 1000 (פתוח), 2000 (סגור) | | | | | | גובה כולל עד |
| 1050 | | | | | | אורך יצול |

3. פרטים נוספים:

- 3.1 ציוד הרכב-בהתאם לתקנות התעבורה ודרישות החובה.
- 3.2 דגם אב-טיפוס נבדק ע"י מכון המתכות הישראלי (תעודת בדיקה מס' ב/40019 מיום 01.09.90 כולל עדכון מס' 68366 ב מיום 16.02.04).
- 3.3 שאר פרטי הגרור - בהתאם לשרטוט מס' PLM09/A1 (מצ"ב).
- 3.4 מקום המצאם של סימני ההיכר:
טבלת הזיהוי - צמודה לשלדה/ ארגז, חלק קדמי ימני.
מס' שלדה - טבוע מקורית, על היצול, חלק קדמי עליון או ליד הטבלה.

4. זיהוי רכב לפי מספר השלדה (דוגמה):

| 1-3 | 4 | 5 | 6-7 | 8 | 9 | 10 | 11 | 12-14 | 15-17 |
|--------------|----------------------|-----------|------------------|------------------|------------|----------|------------|----------|---------|
| KG9 | 1 | P | 09 | A | R | A | R | 009 | 000 |
| תוצר (ישראל) | משקל כללי עד 750 ק"ג | סוג המרכב | קוד לדגם: PLM725 | סוג סרנים ובלמים | ללא משמעות | שנת 2010 | ללא משמעות | קוד יצרן | מספר רץ |

5. מידע ודרישות נוספות לרישום הגרור:

- חובת קיום/התקנת פריטים הבאים:
- 5.1 אורות ומחזירי אור, אמצעי רתום וחיבורי חשמל (13 פינים) - בהתאם לתקנות התעבורה ודרישות משרדנו.
 - 5.2 מראות עזר נוספות ברכב הגורר עד לפחות למידת רוחב הגרור (לפי הצורך).

6. תנאי הרישוי:

- 6.1 הגרור ייגרר ע"י רכב משא שמשקלו הכולל המותר - 2226 ק"ג לפחות
- 6.2 רוחב הגרור לא יעלה על רוחב הרכב הגורר מעבר ל- 20 ס"מ מכל צד.
- 6.3 ברשיון הגרור עם ארגז פתוח ניתן לרשום: עם או בלי כיסוי (עם כיסוי - גובה מרבי עד 250 ס"מ בלבד).

בברכה,
 מהנדס סניף עומרי
 מרכז בכיר תקינה

לוטה: שרטוט מס' PLM09/A1

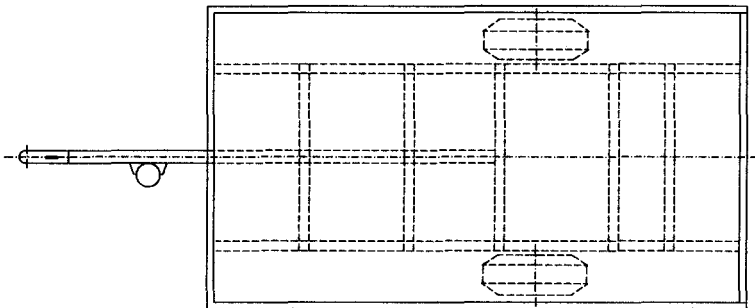
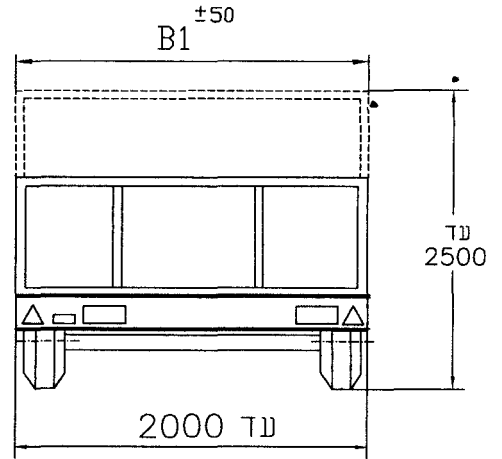
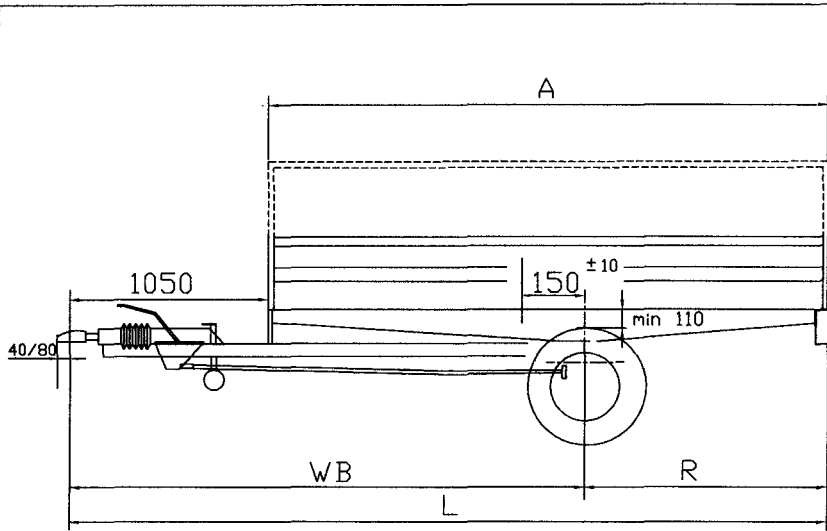

טבלת חלוקת עומסים (דוגמא)

| סה"כ | אחורי | קדמי | משקל עצמי |
|------|-------|------|------------|
| 240 | 210 | 30 | מטען |
| 485 | 460 | 25 | סה"כ |
| 725 | 670 | 55 | נתוני יצרן |
| 725 | 725 | 70 | |

מידע נוסף

| | |
|--|-----------|
| 155R13 | צמיגים |
| 175/70R13 | 145R10(6) |
| 175/65R14 | 145R12 |
| 185R14 | |
| AL KO UBR700 | סרן אחורי |
| KNOTT VBG7 | |
| PEAK TRAILERS 750 | |
| FAD 850 | |
| BRADLEY 800 | |
| בלמים | |
| ללא בלמים | |
| כללי | |
| 1. ארגז פתוח/סגור או משטח | |
| 2. ארגז פתוח עם/בלי כיסוי ברזנט וכד' | |
| 3. צמיגים מתחת לארגז או בצדדים עם כנפים | |
| 4. ארגז סגור עם/בלי גגון עד גובה של 2500 מ"מ מהקרע | |
| משטח מרכב - עד 4.1 מ"ר | |
| טולרנס כללי למידות ± 50 | |

טבלת מידות

| חובב כללי עד | חובב מירבי לארגז | אורך כללי | רוחק סרנים | שלוחה אחורית | אורך ארגז |
|--------------|------------------|-----------|------------|--------------|-----------|
| B | B1 | L | WB | R | A |
| 2000 | 1800 | 2850 | 2100 | 750 | 1800 |
| 2000 | 1770 | 3250 | 2300 | 950 | 2200 |
| 2000 | 1490 | 3650 | 2500 | 1150 | 2600 |
| 1790 | 1290 | 4050 | 2700 | 1350 | 3000 |
| 1630 | 1130 | 4450 | 2900 | 1550 | 3400 |
| 1540 | 1040 | 4750 | 3050 | 1700 | 3700 |

09-1532

גרור רגיל - משקל כללי 725 ק"ג
קבוצה - 01

שם היצרן
המרכז מרכבי נוע בע"מ
רשיון ייצור מס' 5521

| קנה מידה | תאור הרכב (ו/או המתקן) | | תאריך | חתימה | שם | תפקיד |
|-----------|------------------------|-------------------|----------|-------|------------|-------|
| 1:50 | סוג | דגם | 11.11.09 | | גד בן-נון | שרטוט |
| מס' שרשום | קלנדארית | גרור רגיל | 12.11.09 | | שמעון חיים | אישר |
| מס' שרשום | מס' שלדה (דוגמא) | KG91P09ARAB009001 | | | | |

טבלת עיכונים

| |
|----------------------|
| 5 |
| 4 |
| 3 |
| 2 |
| 1 |
| 1 |
| עכונ מס' תאריך חתימה |