

מדינת ישראל

משרד התחבורה
 לשכת סמנכ"ל בכיר לתנועה
 אגף הרכב ושרותי תחזוקה
 מחלקת תקינה
 רח' המלאכה 8, ת"א, ת.ד. 57031
 טלפון: 5657272-03

תאריך: ט' טבת תשי"ע
 26 דצמבר 2009
 תיק: גרורים ונתמכים
 מס"ד: 94641519

אל: משרדי הרישוי המחוזיים י-ם, ת"א, חיפה, ב"ש.
 - יצרן מורשה "רם אור קוגוט בע"מ"

הוראה מס' 09-1519

הנדון: רישום ורישוי גרור תוצר "רם אור קוגוט בע"מ" (ישראל)

1. פרטים כלליים:

תוצר הגרור - רם אור קוגוט בע"מ / ארץ ההרכבה - ישראל / שנה קלנדארית 2010					
דגם	סוג קטגוריה 02	מספר סר' / גל	מידת צמיגים	משקל כולל (ק"ג) (**)	סוג הבלמים
					עזר
RO 1252L (A,B,C,D)	גרור סגור מגורים (464)	4/2	155/70R13, 145R12, 155R13C, 155/70R12, 175/65R14, 155R13	1250	דחיפה ביצול
(**) - משקל העצמי של הגרור כולל חלוקה פנימית וציוד קבוע עד 1010 ק"ג					

2. מידות הגרור (מ"מ):

פירוט	RO 1252L-A	RO 1252L-B	RO 1252L-C	RO 1252L-D
שלוחה קדמית	40/75			
רוחק סרנים	3350	3650	3950	4250
שלוחה אחורית	1900	2100	2300	2500
אורך כללי	5250	5750	6250	6750
אורך ארגז	4000	4500	5000	5500
רוחב הארגז עד	2300			
רוחב כולל עד	2300			
גובה כולל עד	2500			
אורך יצול	1250			

3. פרטים נוספים:

- 3.1 ציוד הרכב-בהתאם לתקנות התעבורה ודרישות החובה.
- 3.2 דגם אב-טיפוס נבדק ע"י מכון המתכות הישראלי תעודת בדיקה מס' ב/90631 מיום 27.02.08.
- 3.3 שאר פרטי הגרור - בהתאם לשרטוט מס' RO 1252L/A1 (מצ"ב).
- 3.4 מקום המצאם של סימני ההיכר: **טבלת הזיהוי** - צמודה למרכב, חלק קדמי ימני תחתון. **מס' שלדה** - טבוע מקורית, על מרכב, חלק קדמי ימני תחתון.

4. זיהוי רכב לפי מספר השלדה (דוגמה):

1-3	4	5	6-7	8	9	10	11	12-14	15-17
KG9	2	P	35	D	R	A	D	083	001
תוצר ישראל	משקל כולל מעל 750 ק"ג	סוג המרכב	קוד לדגם: RO 1252L	סוג סרנים ובלמים	ללא משמעות	שנת 2010	ללא משמעות	קוד יצרן	מספר רץ

5. מידע ודרישות נוספות לרישום הגרור:

- חובת קיום/התקנת פריטים הבאים:
- 5.1 אורות ומחזירי אור, אמצעי רתום וחיבורי חשמל (13 פנים) - בהתאם לתקנות התעבורה ודרישות משרדנו.
 - 5.2 מראות עזר נוספות ברכב הגורר עד לפחות למידת רוחב הגרור (לפי הצורך).
 - 5.3 מותקנים 4 רגלי יציבות

6. תנאי הרישוי:

- 6.1 (602) הגרור ייגרר ע"י רכב משא שמשקלו הכולל המותר - 2395 ק"ג לפחות.
- 6.2 (604) רוחב הגרור לא יעלה על רוחב הרכב הגורר מעבר ל- 20 ס"מ מכל צד.
- 6.3 אין להסיע נוסעים בגרור.

בברכה,

מהנדס טעור עומרי
 מרכז בכיר תקינה

לוטה: שרטוט מס' RO1252L/A1

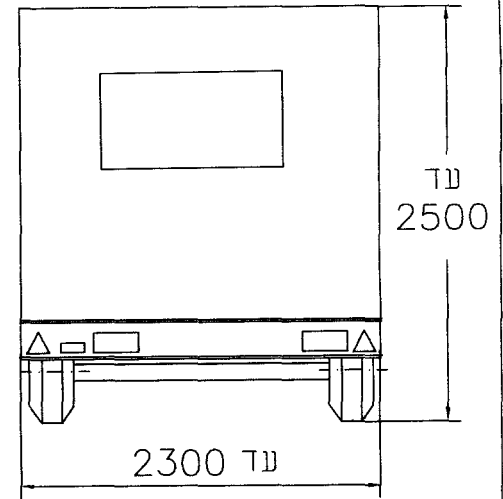
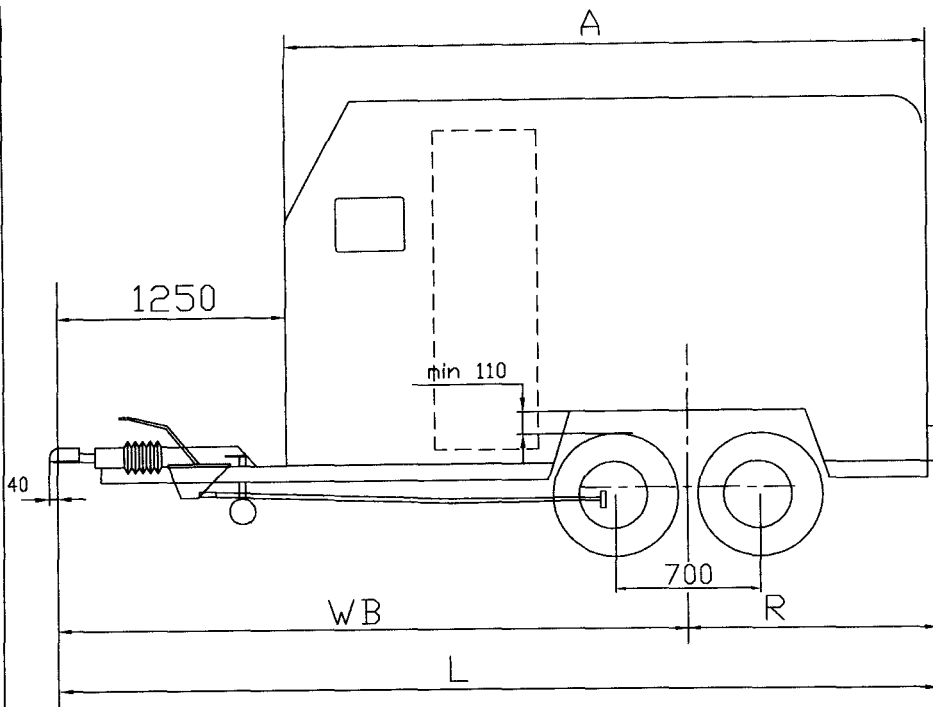

חלוקת עומסים (דוגמא)

סה"כ	אחורי	קדמי	
920	860	60	משקל עצמי
330	310	20	מזון מיים וציוד
1250	1170	80	סה"כ
1250	1250	100	נחשני יצן

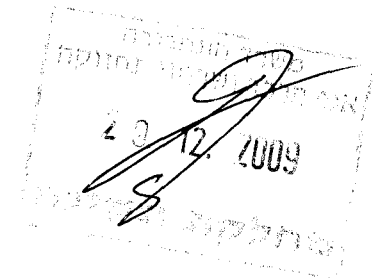
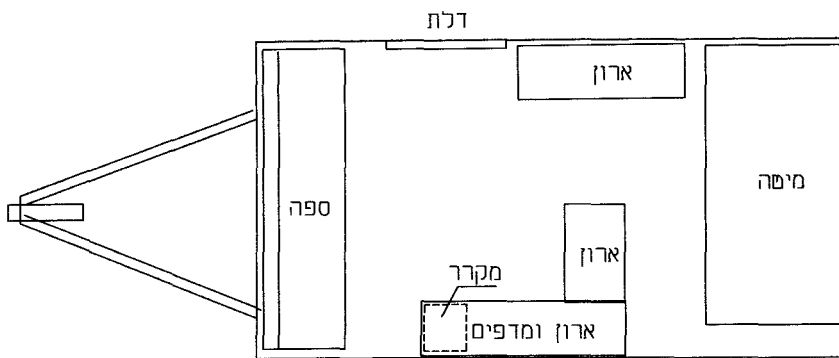

09-519

צמיגים	
155/70R12 145R12	155/70R13 155R13
175/65R14	155R13C
צמד אחורי	
KNOTT 2X VGB7 GKN 2X SCF750 AL-KO 2X B 700-5	
בלמים	
עם בלם דחיפה מכני	

טבלת מידות

L	R	WB	A	דגם
5250	1900	3350	4000	R01252L-A
5750	2100	3650	4500	R01252L-B
6250	2300	3950	5000	R01252L-C
6750	2500	4250	5500	R01252L-D

מנחת עידכונים

5
4
3
2
1
עדיכון מס
תאריך
חתימה

הנדון: גרור לינה - קבוצה 02 משקל כולל 1250 ק"ג				שם היצרן: רם אור קוגום בע"מ מס רישון ייצור 6557			
קנה מידה 1:50	תאור הרכב (ו/או המתקן)			תאריך	חתימה	שם	תפקיד
מס שרשום	שנה קלנדארית	סוג	דגם	15.11.09	C	גד בן-נון	שרשם
R01252L/A1	2010	גרור לינה	R01252L				
1 1	דף מס מחור	מס שלדה (דוגמא): KG92K35DRAD083001		16.11.09		משה קוגום	אישר