

מדינת ישראל

משרד התחבורה

לשכת סמנכ"ל בכיר לתנועה

אגף הרכב ושרותי תחזוקה

מחלקת תקינה

רח' המלאכה 8, ת"א, ת.ד. 57031

טלפון: 03-5657272

תאריך: 31 דצמבר 2009

י"ד טבת תש"ע

תיק: גרורים ונתמכים

מס"ד: 94501490

אל: משרדי הרישוי המחוזיים י-ם, ת"א, חיפה, ב"ש.

הוראה מס' 09-1490

הנדון: רשום ורישוי גרור תוצר "ישי נגררים" (ישראל).

1. פרטים כלליים:

תוצר הגרור - " ישי נגררים " / ארץ ההרכבה - ישראל / שנה קלנדארית 2009						
סוג הבלמים (*)	מיקום	משקל כולל (ק"ג)	מידות צמיגים	מספר סר/גלג'	סוג OI	דגם הגרור
מכני	דחיפה ביצול	750	155R13, 155/80R13, 185R14	2/1	גרור רגיל, ארגז פתוח או משטח	GY750
אין	אין					

(*) הגרור מיוצר עם או ללא בלמים - ראה תנאי רישון (סעיף 6).

2. מידות הגרור (מ"מ):

מידה בסיסית					פירוט
40					שלוחה קדמית
2900	2750	2650	2500	2400	רוחק סרנים
1400	1250	1150	1000	900	שלוחה אחורית
4300	4000	3800	3500	3300	אורך כללי
3000	2700	2500	2200	2000	אורך המשטח/ארגז
1700					רוחב כללי עד
1700					גובה כולל עד
1300					אורך היצול עד

3. פרטים נוספים:

- 3.1 ציוד הרכב - בהתאם לתקנות התעבורה ודרישות חובה.
 - 3.2 דגם אב-טיפוס נבדק ע"י מכון המתכות הישראלי- תעודת בדיקה מס' ב/100080 מ- 30.11.2009.
 - 3.3 שאר פרטי הגרור בהתאם לשרטוט מס' 750/001-09 (מצ"ב).
 - 3.4 מקום המצאם של סימני ההיכר: טבלת הזיהוי - צמודה לשלדה/ארגז, חלק קדמי ימני תחתון.
- מס' שלדה - טבוע מקורית, על היצול, קורה ימנית חלק עליון מרכזי.

4. זיהוי רכב לפי מספר השלדה (דוגמה):

1-3	4	5	6-7	8	9	10	11	12-14	15-17
KG9	1	P	G2	A	1	9	1	032	001
תוצר ישראל	משקל כולל מעל 750 ק"ג	סוג המרכב	קוד לדגם: GY750	סוג סרנים	ללא משמעות	שנת 2009	ללא משמעות	קוד יצרן	מספר רץ

5. מידע ודרישות נוספות לרישום הגרור:

חובת קיום/התקנת פריטים הבאים:

5.1 אורות ומחזירי אור, אמצעי רתום וחיבורי חשמל - בהתאם לתקנות התעבורה ודרישות משרדנו.

5.2 מראות עזר נוספות ברכב הגורר עד לפחות למידת רוחב הגרור (לפי הצורך).

6. תנאי הרישון:

6.1 הגרור עם בלמים ייגרר ע"י רכב המורשה לגרירה שמשקלו הכולל המותר 1440 ק"ג לפחות.

הגרור ללא בלמים ייגרר ע"י רכב המורשה לגרירה שמשקלו הכולל המותר 2300 ק"ג לפחות

6.2 רוחב הגרור לא יעלה על רוחב הרכב הגורר מעבר ל- 20 ס"מ מכל צד.

ב ב ר כ ה

מהנדס סעד עומרי

מרכז בכיר תקינה

העתק: יצרן הגרור.

לוטה: שרטוט מס' 750/001-09

תאריך	אישר	תאור השינוי	הוראת שינוי מס'	מהדורה

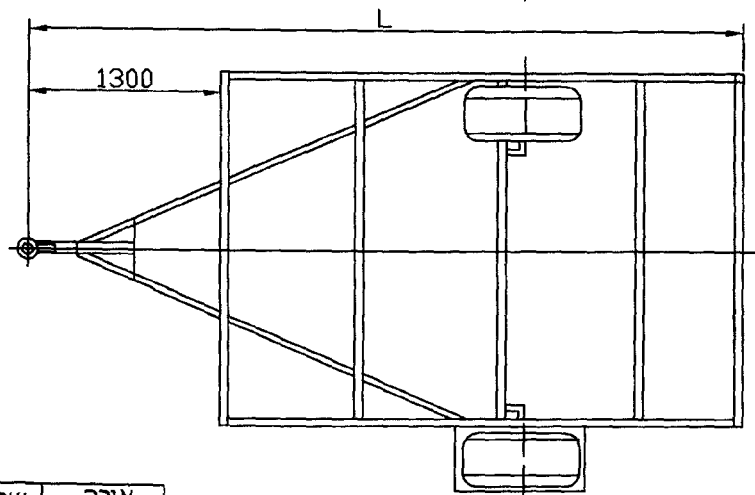
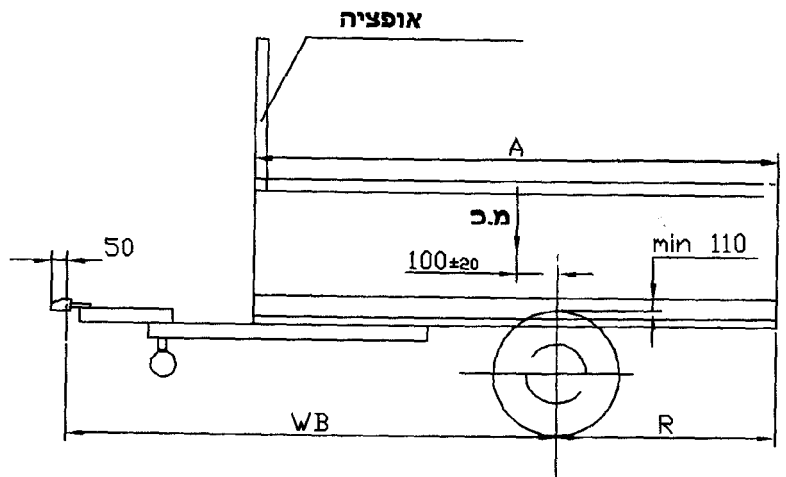
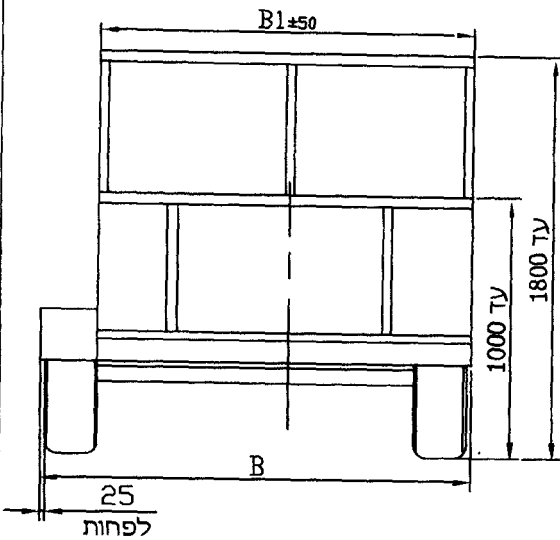

הערות:

מישטח עם/בלי דפנות/דלתות,
מעל ובין הגלגלים, עם/בלי מיגלש אחורי,
עם/בלי סולמות, עם/בלי כיסוי ברזנט/או כדומה.
צמיגים מתחת לארגז או בצדדים עם כנפים
גובה בין גלגל לכנף 110 מ"מ לפחות
משקל כולל 750 ק"ג
סיבולת כללית למידות ±50

טבלת מידות

שטח מירבי למרכב 4.8 מ"ר

רוחב כללי ט"מ	רוחב מירבי לארגז	אורך כללי	רוחק סרנים	שלוחה אחורית	אורך ארגז
B	B1	L	WB	R	A
1700	1500	3300	2400	900	2000
1700	1500	3500	2500	1000	2200
1700	1500	3800	2650	1150	2500
1700	1500	4000	2750	1250	2700
1700	1500	4300	2900	1400	3000

מפרט:

צמיגים:

155/80R13 155R13 185R14

סרן אחורי:

VG7/VGB7 : דגם ; KNOTT : תוצרת

UBR750 : דגם ; ALKO : תוצרת

כושר העמסה 750 kg

בלמים : עם/בלי בלמים

בלם דחיפה באגרציה

KF17 : דגם ; KNOTT : תוצרת

161S : דגם ; ALKO : תוצרת

טבלת עומסים (WB=2900)

פירוט	טבעת	סרן	כללי
עצמי	20	230	250
מטען	17	483	500
סה"כ	37	713	750
מותר	100	750	750

09-1490

י.ג.דורמן שרותים הנדסיים בע"מ		גור משא רגיל 750 kg	
תפקיד		הנידון:	
מנהל טכני		דגם : GY-750	
אישר		תאור הרכב ו/או מתקן	
מס' רישיון		תוצר	
שרטט		שנת יצור	
מיכאל		סוג	
מיכאל		גרור	
04.10.2009		2009	
04.10.2009		מס' שלדה:	
04.10.2009		KG91PG2A191032001	
1		קנה מידה	
1		ללא	
1		שרטוט מס':	
1		750/001-09	
1		דף מס':	
1		מתוך:	