



משרד התחבורה
והבטיחות בדרכים

לשכת סמנכ"ל בכיר לתנועה

אגף הרכב ושרותי תחזוקה

מחלקת התקינה

רח' המלאכה 8, ת"א, ת.ד. 57031

טלפון : 03 - 5657122

פקס : 03 - 5657123

תאריך: י' טבת, תש"ע

27 דצמבר, 2009

תיק : פורד

מס"ד : 96221453

אל: משרדי רישוי מחוזיים י-ם, ת"א, חיפה, ב"ש

הוראה מס' 09-1453

הנדון: אישור רשום אוטובוס זעיר תוצר פורד (בלגיה או אנגליה) כינוי מסחרי טרנזיט 460 ג'מבו (ההסבה מרכב מסחרי מבוצעת ע"י מפעל "פלדמן איבזור רכב בע"מ")

באפשרותכם לאשר רישיון לאוטובוס שפרטיו ר"מ הנרשם לאחר ה-1.01.09 או 1.01.10 ועומד בדרישותנו לשנה הקלנדארית 2009 או 2010 בהתאמה.

הרכב הנ"ל מיובא ארצה כרכב מסחרי אחד, 2 דלתות קדמיות, אחת בכל צד ודלת אחורית עם 2 "כנפיים" אנכיות, וכן עם שתי דלתות הזזה מימין ומשמאל. דלת הזזה שמאלית מבוטלת. דלת הזזה ימנית משמשת כדלת חירום בלבד. הדלת הקדמית ימנית משמשת כדלת שירות.

מפעל "פלדמן איבזור רכב בע"מ" מבצע התקנת מושבים איבזור פנימי, מעקות, ריפודים וכד' וכן מעלון אחורי ומסילות להסעת נכים בכיסאות גלגלים.

רישום הרכב מותנה בהצהרת מפעל "פלדמן איבזור רכב בע"מ" שהנ"ל בוצע כולל כל התיקונים כמפורט בסעיף ה' להלן.

א. פירוט הרכב:

תוצר וארץ הרכבה	:	פורד (בלגיה או אנגליה)
דגם	:	FAD6
כינוי מסחרי	:	טרנזיט 460 ג'מבו
סוג	:	אוטובוס זעיר ציבורי (622) או ציבורי לנסיעות מיוחדות (624) או פרטי (640)
רוחק סרנים	:	375 ס"מ
מספר סרנים	:	2
מספר גלגלים	:	6
מידת צמיגים	:	195/75R16C(107/105R)
הנעה	:	4X2
משקל כללי	:	<u>4600 ק"ג</u>
מספר נוסעים פרט לנהג	:	עד 14 נוסעים (ראה תנאי רישיון)

ב. תנאי רישיון:

- 1201- הרכב עומד בדרישות מפרט "רכב בטיחותי מסוג 1" המתאים להסעת נכים הנזקקים לעגלת נכים או למכשירים אורטופדיים.
- 1202- ברכב קיים מתקן הרמה לעגלת נכים, מהדלת האחורית.
- 1205 - רשאי להסיע עד 4 נכים בכיסאות גלגלים (במקום 10 מושבים רגילים מתקפלים)
- 235 - ברכב מותקנת דלת בהפעלה חשמלית (או מיכנית).
- 1214 - הרכב חייב בהתקנת לוח מרופד בקצהו העליון פנימי של המעלון כהגנה על הנוסעים. הלוח ניתן להסרה בעת הפעלת המעלון.

ג. כושר משא סרנים:

קדמי - 1850 ק"ג

אחורי - 3300 ק"ג

דף מס' 2 הוראה מס"ד 09-1453

תקיפות הוראה זו כשהיא חתומה מקורית או באמן למקור

ד. מידות ומשקלות הרכב:

בהתאם לשרטוטים וחישובי חלוקת משקלות כדלהלן:

- ל-14 נוסעים במושבים רגילים (לרבות מתקפלים) בהתאם לשרטוט וחלוקת משקלות

מס' TR-460-0914-01.

ל-4 נוסעים במושבים רגילים +4 נוסעים בכיסאות גלגלים – בהתאם לשרטוט וחלוקת משקלות

מס' TR-460-0914-02.

ה. הערות:

1. רישום הרכב מותנה בהמצאת אישור ממפעל "פלדמן בע"מ" כי הרכבת המושבים ונקודות העיגון למושבים ולחגורות הבטיחות וכל מיתקוני הרכב נעשה על ידם בהתאם לאב-טיפוס שאושר לפי תעודת בדיקה של מכון המתכות הישראלי מס' ב/101242 מ-20/12/09.

2. יש לוודא ביצוע הפרטים הבאים:

א. התקנת שילוט חיצוני ופנימי למספר הנוסעים המורשה ברכב פרט לנהג.

ב. התקנת ידית לפתיחת דלת אחורית מבפנים כאשר היא נעולה מבחוץ.

ג. התקנת שילוט מתאים לפתיחת הדלת האחורית בחירום.

ד. התקנת מערכת מיזוג האוויר בתקרת הרכב כך שלא תפגע בראשי הנוסעים ולא בנוחיות ישיבתם.

ה. התקנת מעקה עם שרוול גומי מאחורי הנהג.

ו. התקנת ידית אחיזה אנכית במזוזה אחורית של דלת קדמית ימנית.

ז. התקנת משענות יד במושבים לכיוון המעבר או פתח הכניסה.

ח. מראה פנורמית מעל למושב הנהג דרכה יוכל הנהג לראות את כל הנוסעים, והצמדתה לתקרה.

ט. התקנת מטף כיבוי, עזרה ראשונה וכי, כמקובל.

י. התקנת ריפוד במשקוף הפנימי של פתח הכניסה/יציאה.

יא. התקנת וילונות.

יב. המושב הבודד השני בצד ימין, הקרוב לדלת הזזה, ניתן לשליפה לצורך אפשרות ליציאת חירום של נכה עם כסא גלגלים דרך דלת ההזזה. רוחב המעבר יהיה 75 ס"מ לפחות.

יג. ברכב מותקן מעלון מאחור תוצרת BRAUN דגם VL995 וכן מסילות לעיגון.

כסאות גלגלים ע"י מפעל הידרופיקס.

אין לי התנגדות לאישור תוצר ודגם מעלון אחר, בתנאים הבאים:

1. התקנת המעלון כולל מסילות לעיגון כסאות גלגלים, יבוצעו ע"י מתקין מורשה לכך ע"י משרד התחבורה.

2. המעלון והמסילות יותקנו עפ"י הנחיה ומיקום שנקבעו והוכנו ע"י מפעל פלדמן, שמשמעות שמירת חישוב חלוקת משקלות, מרחקים ומירווחים לפי השרטוט ואישור משרדנו.

3. המצאת תעודת בדיקת מעבדה כמקובל.

4. אישור סופי ע"י מפעל פלדמן על כל מרכיבי הרכב כמתקין מורשה.

ב ב ס כ ה
נתן מלמד
סגן ראש תחום תקינה

העתקים:

מפעל "פלדמן בע"מ".

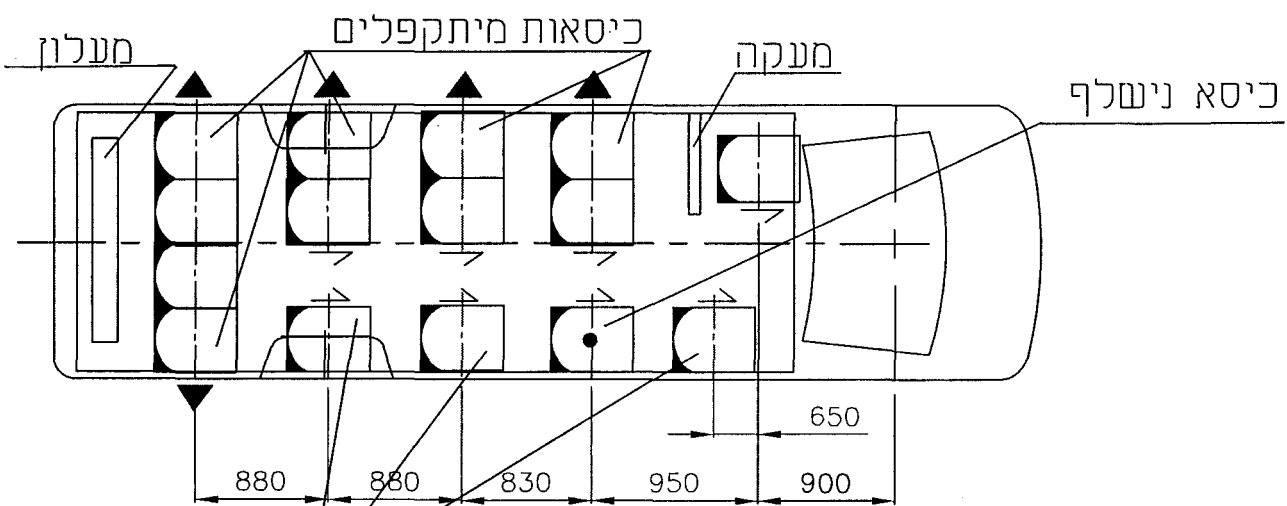
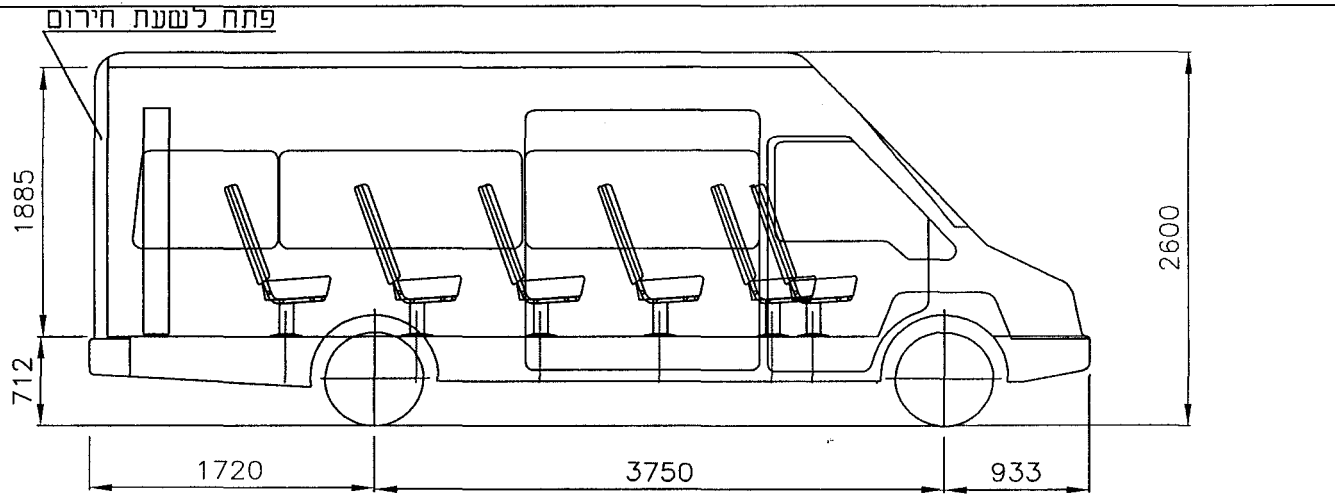

1. משקל ממוצע לנוסע 71 ק"ג
2. כל המידות ב-מ"מ

כיסאות קבועים

טבלת עומסים

כללי	ס. אחורי	ס. קדמי	מ.כ.	
71	17	54	900	נהג
71	29	42	650	נוסעה
213	105	108	950	3 נוסעים
213	152	61	830	3 נוסעים
213	202	11	880	3 נוסעים
284	336	-52	880	4 נוסעים
3030	1900	1150		משקל עצמי
4095	2741	1374		סה"כ
4600	3300	1850		משקל מורשה

משרד התחבורה
אגף הרכב ושרותי תחזוקה
27-12-2009
מחלקת תקינה

קנה מידה: 1:1

מס' שרומט TR460-0914-01	פורד טרנזיט סידור פנימי: נהג + 14 נוסעים	חתימה	תאריך	שם	רשיון מ.ש. התחבורה מ.ס. 5260 מ.ס. שילדה
			14.12.09	אופו	
			14.12.09	ישראל	
			14.12.09	ישראל	
דפ	דגם				
	FAD6				

פתח לשעת חירום

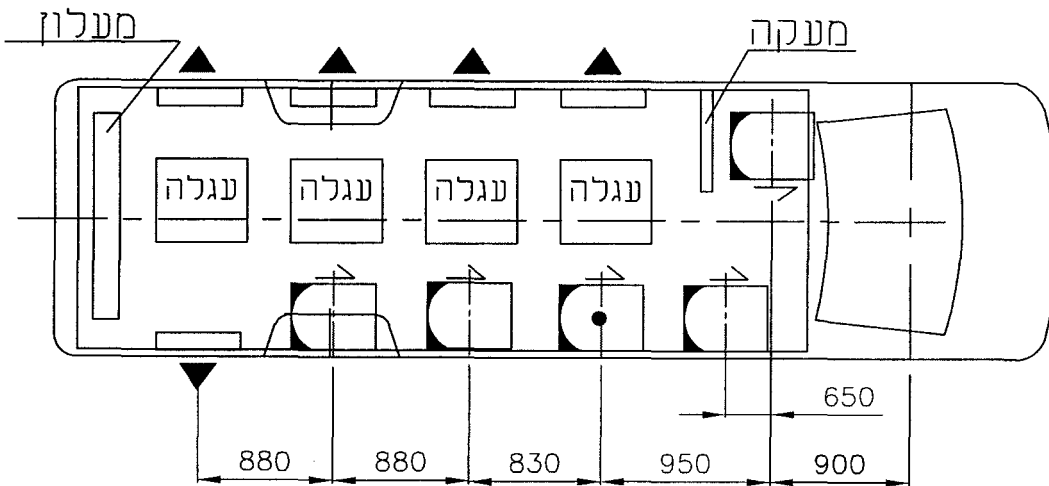
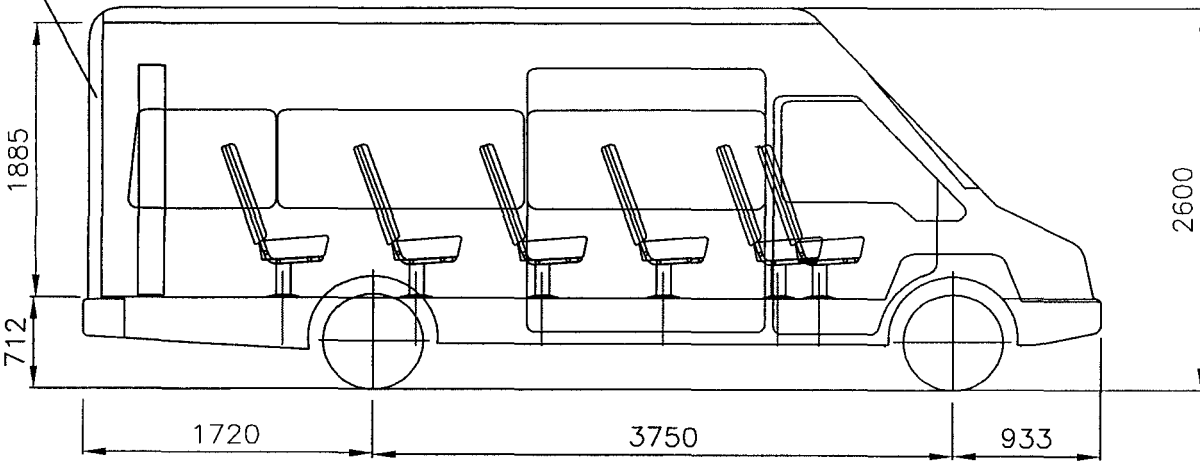

1. משקל ממוצע לנוסע 71 ק"ג
2. כל המידות ב-מ"מ

טבלת עומסים

כללי	ס. אחורי	ס. קדמי	מ.כ.	
71	17	54	900	נהג
71	29	42	650	נוסעה
171	84	87	950	נוסעה+עגלה
171	122	49	830	נוסעה+עגלה
171	162	9	880	נוסעה+עגלה
100	118	-8	880	עגלה
3030	1900	1150		משקל עצמי
3785	2432	1383		סה"כ
4600	3300	1850		משקל מורשה

משרד התחבורה
אגף תכנון ושירותי תחזוקה
27-12-2009
מחלקת הנדסה

קנה מידה: 1:

מס' שרטוט
R460-0914-02
דגם
FAD6

פורד מרנזים
סידור פנים:
נהג + 4 נוסעים + 4 עגלות

חתימה	תאריך	שם	
	14.12.09	אופר	שרטוט
	14.12.09	ישראל	תכנון
	14.12.09	ישראל	ביקר
	14.12.09	ישראל	אישר

רשיון מ.ש. התחבורה
מ.ס. 5260
מ.ס. שילדה