

מדינת ישראל

משרד התחבורה
לשכת סמנכ"ל בכיר לתנועה
אגף הרכב ושרותי תחזוקה
מחלקת התקינה
רח' המלאכה 8, ת"א, ת.ד. 57031
טלפון 5657272 - 03

תאריך: ז' אדר, תשס"ט
3 מרץ, 2009
תיק: תעשיות תחבורה
מס"ד: 94500379

אל: משרדי רישוי מחוזיים י-ם, ת"א, חיפה, ב"ש

הוראה מס' 09-0379

הנדון: אישור רישום גרור תוצר "תעשיות תחבורה 2000 צ.א.ד. בע"מ" (ישראל) דגם ת.ת. 27 F
כלי רכב שפרטיהם ר"מ מאושרים לרישום לשנה קלנדארית 2009.
א. פירוט רכב כלליים:

2009		שנה קלנדארית		2000 צ.א.ד. בע"מ" (ישראל)			סוג רכב (04)	דגם הרכב
מידת צמיגים	מס' גלגלים	מס' סרנים	משקל כולל מותר וכושר משא של הסרנים (ק"ג)**					
			אחורי	קדמי	כללי			
בהתאם לסוגי הסרנים (ראה סעיף ב')	6 או 12	3	18000	10000	*27000	גרור פתוח / סגור	ת.ת. 27 F	
מערכת הבלמים (עונה לדרישות התקן האירופאי)								
שרות: מערכת כפולה לחץ אוויר			עזר (חנייה) בטחון:			בלם עצמאי		

הערות: * משקל זה בגרור המצוייד במתלה אוויר בלבד.
****** עומסים מירביים על הסרנים יצויינו על טבלת היצרן.

ב. סרנים וצמיגים:

צמיגים		סרנים
כמות	מידה	
6	18R22.5 (20) 445/65R22.5 (168K)	SAF 11030,11037,11242 11222
12	12.00 R 20 285/70 R 19.5,275/70R22.5 10.00 R 15(16) 315/8022.5	BPW/HSF 11020/12010 ROR TM/ WTM/S25010/ZMX

ג. פירוט מספר

1	2	3	4	5	6	7	8	9	10	11	12	13	14	15	16	17
KG9	T	F	5	G	3	B	9	R	006	123						
תוצר הרכב ישראל	סוג הרכב	סוג מבנה	קוד משקל כולל	קוד מתלה וסרן	מס' שורות סרנים	קוד צמיגים	קוד שנת ייצור 2009	אתר הרכבה	קוד היצרן "תעשיות תחבורה"	מספר רץ						

ג.1. פירוט קודים במספר השילדה:

11	9	7	6	5	4	הסיפורה
אתר הרכבה	קוד צמיגים	קוד מתלה וסרן	קוד משקל כולל	סוג מבנה	סוג הרכב	נושא
R - רמלה	11.00R20 - D 11.00R24 - E 12.00R20 - F 12.00R24 - G 10.00R15 - H 8.25R15 - K 445/65R22.5 - B 425/65R22.5 - A 315/80R22.5 - C 18R22.5 - L 11.00R22 - N 11.00R24 - P 285/70R19.5 - S 275/70R22.5 - Q	A - אוויר אחר B - מכני אחר C - אוויר B.P.W D - מכני B.P.W E - אוויר R.O.R F - מכני R.O.R G - אוויר S.A.F H - מכני S.A.F	מ - עד 3 - 10000-3500 4 - 20000-10000 5 - 30000-20000 6 - 40000-30000 7 - 44000-40000 8 - מעל 44000	F - ארגו P - משטח T - מיכל R - מגבה נוע H - רכינה S - שלדי L - ציד כבד B - מהפך ברזל D - דולי W - עבודה X - סוג אחר	S - נתמך T - גרור A - גרור הנגרר ע"י טרקטור	קוד סימון

תקיפות הוראה זו כשהיא חתומה מקורית או נאמן למקור

ד. מידות הרכב : בהתאם לשרטוט היצרן מס' 27F/A27/009

ה. ציוד הרכב : בהתאם לתקנות התעבורה והוראות האגף.

ו. תנאים והגבלות :

608- הבלמים לפי תקן אירופאי.

ז. הערות :

1. בגרור יכולים להיות מותקנים מנעולי הצמדה לנשיאת מכולות. במקרה זה יש לציין זאת ברשיון הרכב.
2. יש לוודא שגובה משטח מנעולי ההצמדה מהקרקע לא יעלה על 156 ס"מ.
3. הגרור יכול להבנות עם או בלי גג או קיר קדמי. התוספת הזו אינה משנה את חישוב חלוקת המשקולות. במקרה התקנות הנ"ל יש לרשום זאת ברשיון הרכב.
4. טבלת הזיהוי תוצמד לארוכת המסגרת הימנית בחלקה הקדמי של השלדה.
5. מס' השלדה טבוע סמוך לטבלת הזיהוי.
6. דגם אב-טיפוס נבדק ע"י מכון מתכות ישראלי, תעודות מס' ב/ 83200 מיום 18/12/06.

רצ"ב : שרטוט מס' 27F/A27/009

ב. ר. כ. ה.

מהנדס סגור עומרי
מרכז בכיר תקינה

העתקים : תעשיות תחבורה 2000 צ.א.ד בע"מ
תיק

תקיפות הוראה זו כשהיא חתומה מקורית או נאמן למקור

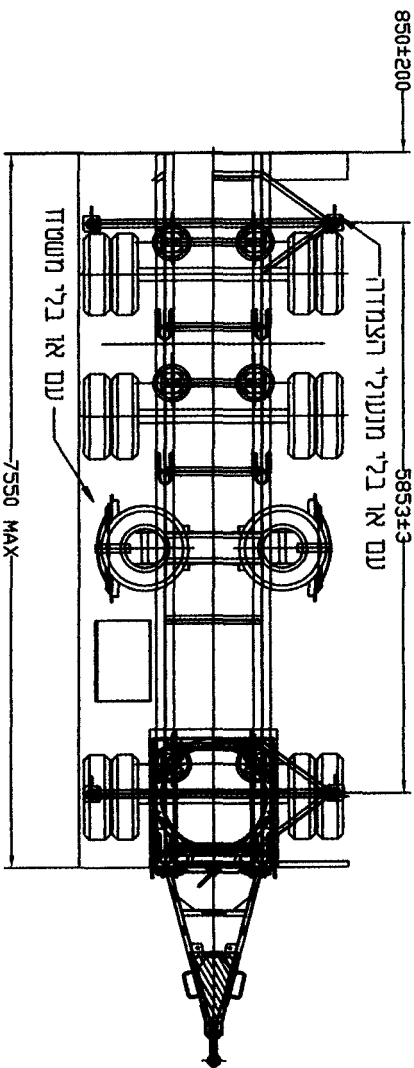
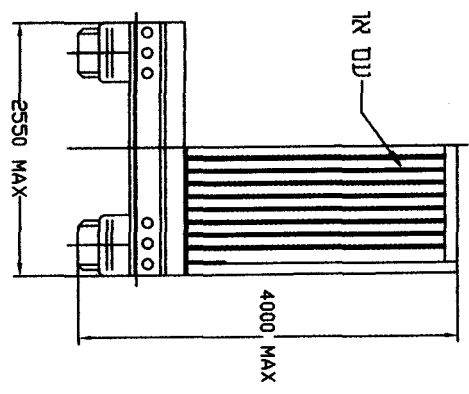
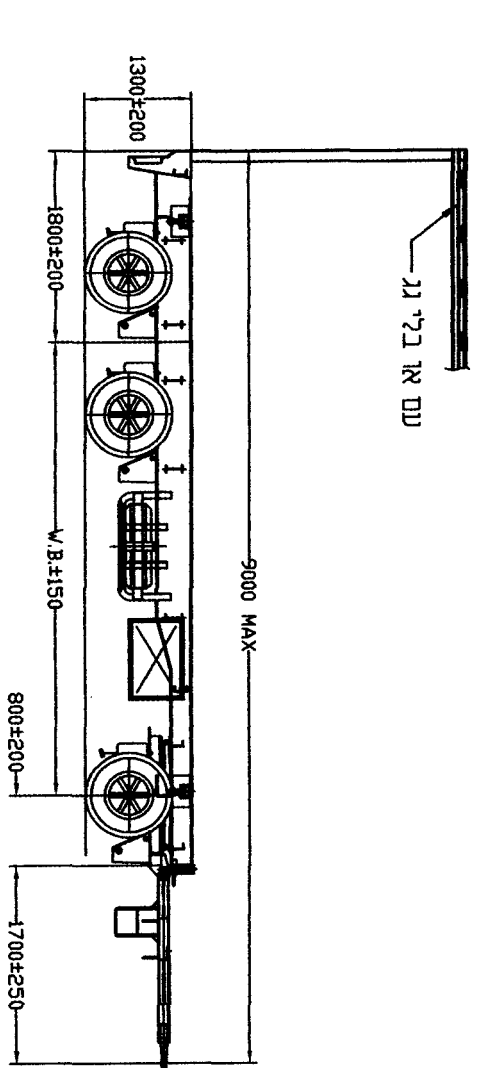

מ"ר, M.B.
4150
4450
4750

מערכת בלימה לפי תקן אירופאי E.E.C 71/320 E.E.C 98/12

תג'ן: נג'רר תלת סרני 27 טו'ן

קנה מידה	תאור הרכב (ו/א המתנה):			תאריך	שם	תפקיד
	שנת יצור	סוג	תוצר ודגם			
מס' שרטיט	2809	גרור	ת.ת. F 27	21.01.2009	שדר	שרטיט
דף מס' 1				21.01.2009	שדר	מנהל תפעול

מחלקת תפעול ופיקוח
 03.03.2009
 אגף הרכב ופיקוח תחזוקה

נספח להוראה מס' 09-0379

מח' וטילדה