

מדינת ישראל

משרד התחבורה

לשכת סמנכ"ל בכיר לתנועה

אגף הרכב ושרותי תחזוקה

מחלקת תקינה

רח' המלאכה 8, ת"א, ת.ד. 57031

טלפון: 03-5657272

תאריך: ב' טבת, תשס"ט

29 דצמבר, 2008

תיק: גרורים ונתמכים

מס"ד: 84951689

אל: משרדי הרישוי המחוזיים י-ם, ת"א, חיפה, ב"ש.

הוראה מס' 1689 - 08

הנדון: רישום ורישוי גרור תוצר "ניגי צינורות מלוטשים בע"מ" (ישראל).

1. פרטים כלליים:

תוצר הגרור - "ניגי צינורות מלוטשים בע"מ" / ארץ ההרכבה - ישראל / שנת יצור - 2008						
דגם	סוג/סיווג קטגוריה 01	מספר מ"מ	מידת צמיגים	שנת יצור	שורה	עור
NG 750	גרור למשיכת כבלים (495)	2/1	185/80R13		דחיפה	מכני
750						
ביצול						

(*) - מותקנים באופן קבוע מערכת למשוכת כבלים הכוללת מנוע במין ומתח הדורגה
 (**) - מסלול המנוע של גרור - NG 750 ק"ג

3. פרטים נוספים:

- 3.1 ציוד הרכב-בהתאם לתקנות התעבורה ודרישות חובה.
 - 3.2 דגם אב-טיפוס נבדק ע"י מכון המתכות הישראלי (תעודת בדיקה מס' ב/ 95076 מיום 19.11.08
 - 3.3 שאר פרטי הגרור - בהתאם לשרטוט מס' NG-4368/08 (מצ"ב).
 - 3.4 מקום המצאם של סימני ההיכר:
- טבלת הזיהוי - צמודה לשלדה, חלק קדמי ימני עליון.**
מס' שלדה - טבוע מקורית, על היצול, חלק קדמי ימני עליון.

2. מידות הגרור (מ"מ):

מידה בסיסית	מידה
40	שלוחה קדמית
2410	רוחב סרנים
1230	שלוחה אחורית
3670	אורך כללי
1700	רוחב כללי
1500	גובה מרכב
1250	אורך היצול
---	אורך ארגז

4. זיהוי רכב לפי מספר השלדה (דוגמה):

1-3	4	5	6-7	8	9	10	11	12-14	15-17
KG9	I	W	BK	B	N	L	A	100	001
תוצר ישראל	משקל כולל עד 750 ק"ג	סוג המרכב	קוד לדגם NG 750	סוג סרנים ובלמים	ללא משמעות	שנת יצור 2008	אתר הרכבה	קוד יצרן	מספר רץ

5. מידע ודרישות נוספות לרישום הגרור:

- חובת קיום/התקנת פריטים הבאים:**
- 5.1 אורות ומחזירי אור, אמצעי רתום וחיבורי חשמל (13 פנים) - בהתאם לתקנות התעבורה ודרישות משרדנו.
 - 5.2 מותקנים 4 רגלי יציבות
 - 5.3 מראות עזר נוספות ברכב הגורר עד לפחות למידת רוחב הגרור (לפי הצורך).

6. תנאי הרישוי:

- 6.1 הגרור ייגרר ע"י רכב משא שמשקלו הכולל המותר - 1440 ק"ג לפחות. (602)
- 6.2 רוחב הגרור לא יעלה על רוחב הרכב הגורר מעבר ל- 20 ס"מ מכל צד. (604)
- 6.3 אין להעביר מטען כלשהו

 בברכה

מהנדס טרכטנברג אלכסנדר
ראש ענף מפרטי רכב

העתק: יצרן הגרור,
ראש תחום תקינה.
לוטה: שרטוט מס' NG-4368/08

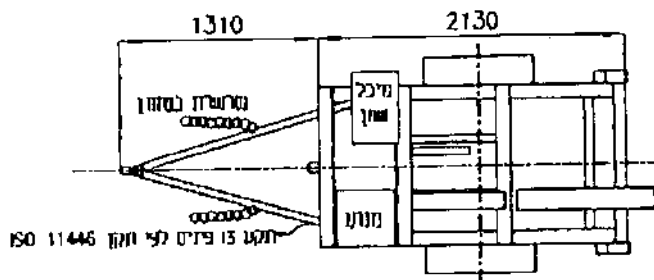
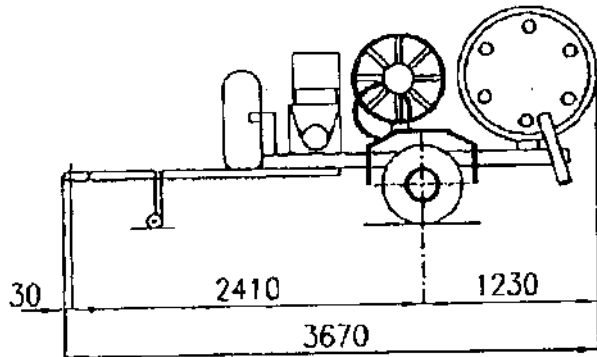
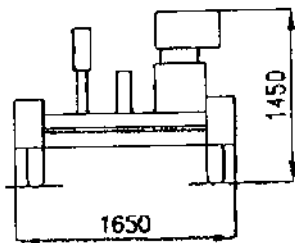

מפרט

סרן: ALKO B850-10: 1000Kg
 צמיגים 185/70R13: 580Kg
 בלם: אינרציאלי ALKO: 450-750Kg
 סוררנטס ככלי 50 יחידות

יגרי צנורות מלוטשים פוח תקנה	ערי תדסה 03-6445210	טבלת חלוקת עומסים			
		כף	כללי	סרן אחורי	יירוט
גרור עבודה הינש כבל	מס' מדודס 08608	30	720	690	שקל עצמי
	קצח 1:25				
דגם NG750	תאריך 2.11.08	---	---	---	טען
	מס' שלדה	30	720	690	היכ
שמי 2008	ידועה מס' שלדה 03-6445210	100	750	750	השלד