

מדינת ישראל

תאריך : ז' כסלו, תשס"ט
4 דצמבר, 2008
תיק : גרורים ונתמכים
מס"ד : 84501309

משרד התחבורה
לשכת סמנכ"ל בכיר לתנועה
אגף הרכב ושרותי תחזוקה
מחלקת תקינה
רח' המלאכה 8, ת"א, ת.ד. 57031.
טלפון : 03-5657272

אל: משרדי הרישוי המחוזיים י-ם, ת"א, חיפה, ב"ש.

הוראה מס' 08-1309

הנדון: רישום ורישוי גרור תוצר "נגררי המילניום" (ישראל).

1. פרטים כלליים:

תוצר הגרור - נגררי המילניום / ארץ ההרכבה - ישראל / שנת יצור - 2008

| סוג הבלמים | משקל כולל (ק"ג) (**) | מידת צמיגים | מס' סר/גל' | סוג קטגוריה 02 (*) | דגם |
|------------|-------------------------|-------------|------------|-----------------------------|---------|
| עזר | שרות | | | | |
| מכני | דחיפה ביצול | 1350 | 4/2 | גרור רגיל (פתוח) או משטח | LM 1350 |

(*) - ארגז פתוח בדגם זה יכול להוסיף עם כסוי ברזנט או מחומר דומה. השלד של הכסוי ניתן לפרוק לפי האורך (ראו סעיף 6).
(**) - משקל העצמי של גרור פתוח - עד 416 ק"ג.

2. מידות הגרור (מ"מ):

| מידה בסיסית | | | | | | פירוט |
|--------------|------|------|------|------|------|---------------|
| 40/80 | | | | | | שלוחה קדמית |
| 3260 | 3135 | 3010 | 2885 | 2760 | 2635 | רוחק סרנים |
| 1850 | 1725 | 1600 | 1475 | 1350 | 1225 | שלוחה אחורית |
| 5110 | 4860 | 4610 | 4360 | 4110 | 3860 | אורך כללי |
| 4000 | 3750 | 3500 | 3250 | 3000 | 2750 | אורך ארגז |
| 1380 | 1470 | 1580 | 1700 | 1530 | 2000 | רוחב הארגז עד |
| 2000 | | | | | | רוחב כולל עד |
| 1150 (פתוח), | | | | | | גובה כולל עד |
| 1110 | | | | | | אורך יצול |

3. פרטים נוספים:

3.1 ציוד הרכב-בהתאם לתקנות התעבורה ודרישות חובה.
3.2 דגם אב-טיפוס נבדק ע"י מכון התקנים הישראלי (תעודת בדיקה מס' 8813227245 מיום 08.07.08)
3.3 שאר פרטי הגרור - בהתאם לשרטוט מס' LM1350/001-08/3.
3.4 מקום המצאם של סימני ההיכר: **טבלת הזיהוי** - צמודה לשלדה/ ארגז, חלק קדמי ימני.
מס' שלדה - טבוע מקורית, על קורת יצול ימנית, חלק עליון.

4. זיהוי רכב לפי מספר השלדה (דוגמה):

| | | | | | | | | | |
|-------|-------------|-------|-----------|-----------|--------|-----------|--------|-------|-------|
| 1-3 | 4 | 5 | 6-7 | 8 | 9 | 10 | 11 | 12-14 | 15-17 |
| KG9 | 2 | P | LZ | D | 7 | 8 | 5 | 080 | 000 |
| תוצר | משקל כולל | סוג | קוד לדגם: | סוג סרנים | ללא | שנת יצור: | ללא | קוד | מספר |
| ישראל | מעל 750 ק"ג | המרכב | LM1350 | ובלמים | משמעות | 2008 | משמעות | יצרן | רץ |

5. מידע ודרישות נוספות לרישום הגרור:

חובת קיום/התקנת פריטים הבאים:

- 5.1 אורות ומחזירי אור, אמצעי רתום וחיבורי חשמל (13 פינים) - בהתאם לתקנות התעבורה ודרישות משרדנו.
5.2 מראות עזר נוספות ברכב הגורר עד לפחות למידת רוחב הגרור (לפי הצורך).

6. תנאי הרישוי:

- 6.1 הגרור ייגרר ע"י רכב משא שמשקלו הכולל המותר - 2590 ק"ג לפחות.
6.2 רוחב הגרור לא יעלה על רוחב הרכב הגורר מעבר ל- 20 ס"מ מכל צד.
6.3 ברשיון הגרור עם ארגז פתוח ניתן לרשום: עם או בלי כיסוי (עם כיסוי - גובה מרבי עד 250 ס"מ בלבד).

בברכה

מהנדס טרכטמברג אלכסנדר
ראש ענף מפרטי רכב

העתק: יצרן הגרור,

ראש תחום תקינה.

לוטה: שרטוט מס' LM1350/001-08/3.

| | | | | |
|-------|------|-------------|--------------------|--------|
| תאריך | אישר | תאור השינוי | חוראת שינוי 'מס | מהדורה |
| | | | | |

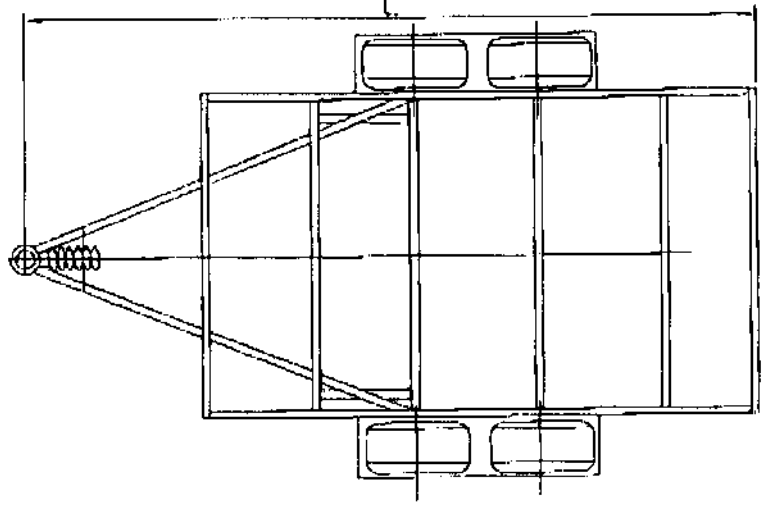
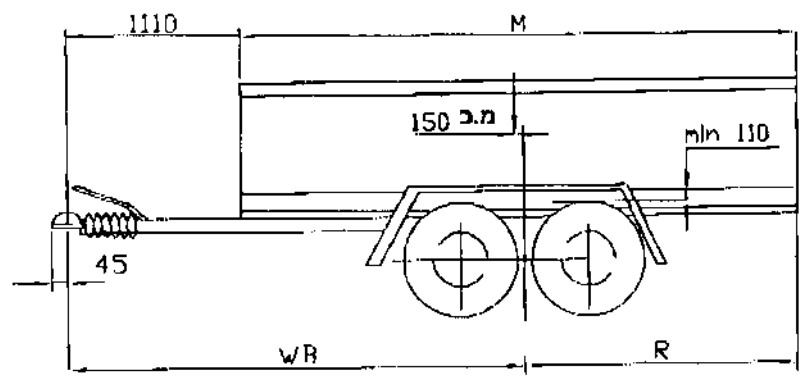
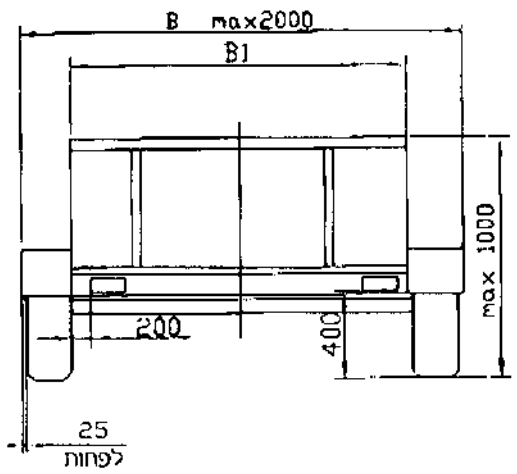

הערות:

גובה בין גלגל לכנף 110 מ"מ לפחות
משקל כולל 1350 ק"ג
עובי הפח 1.5 מ"מ
סיבולה כללית למידות ±50

טבלת מידות

| רוחב מירבי לארגז | אורך כללי | רוחק סרנים | שלוחה אחוריה | אורך ארגז | אפשרויות |
|---------------------|--------------|---------------|-----------------|--------------|----------|
| B1(+50) | L | WB | R | M(+50) | |
| 2000 * | 3860 | 2635 | 1225 | 2750 | A |
| 1530 | 4110 | 2760 | 1350 | 3000 | B |
| 1700 * | 4360 | 2885 | 1475 | 3250 | C |
| 1580 | 4610 | 3010 | 1600 | 3500 | D |
| 1470 | 4860 | 3135 | 1725 | 3750 | E |
| 1380 | 5110 | 3260 | 1850 | 4000 | F |

מפרט:

צמיגים:

155/70R13 155R13 155/80R13
145/R12 185/R14 175/R14

סרן אחורי:

תוצרת: AL-KO ; דגם: B700/5
כושר העמסה 2*700=1400 kg
תוצרת: KNOTT ; דגם: VG87
כושר העמסה 2*700=1400 kg

בלמים:

בלם דחיפה מכני
כף ריתום לכדור 50 מ"מ

* גרור עם ארגז ללא כנפיים

טבלת עומסים (WB=2760)

| פירוט | כף | סרן | כללי |
|-------|-----|------|------|
| עצמי | 30 | 300 | 330 |
| מטען | 55 | 965 | 1020 |
| סה"כ | 85 | 1265 | 1350 |
| מותר | 100 | 1300 | 1350 |



גרור משא רגיל 1350 kg
דגם: LM-1350

י.ג.דורמן שרותים הנדסיים בע"מ

| תפקיד | שם | חתימה | תאריך | תאור הרכב ו/או מתקן | קנה מידו ללא |
|------------|-------|-------|------------|---------------------|-----------------|
| מנהל טכני | מיכאל | | 14.07.2008 | תוצר | שנת יצור |
| אישר | מיכאל | | 14.07.2008 | מסגריית המילונים | 2008 |
| מס' רישיון | | | | גרור | |
| שרטט | מיכאל | | 14.07.2008 | תח אידחה | |

LM1350/001-08/3

1 דף מס' -
1 מתוך -

KG92PLZD785080001