

מדינת ישראל

משרד התחבורה
 לשכת סמנכ"ל בכיר לתנועה
 אגף הרכב ושרותי תחזוקה
 מחלקת תקינה
 רח' המלאכה 8, ת"א, ת.ד. 57031
 טלפון: 5657272-03

תאריך: כ"ז סיון, תשס"ח
 30 יוני, 2008
 תיק: גוררים ונתמכים
 מס"ד: 84500866

אל: משרדי הרישוי המחוזיים י-ם, ת"א, חיפה, ב"ש.

הוראה מס' 08-0866

הנדון: רישום ורישוי גרור מתוצר "א.ס. טרייל בע"מ" (ישראל)

כלי רכב שפרטיהם רשומים מטה מאושרים לרישום.

1. פרטים כלליים:

תוצר הגרור - "א.ס. טרייל בע"מ" / ארץ ההרכבה - ישראל / שנת יצור - 2008						
דגם	סוג (*) קטגוריה 01	מספר סר'גל"	מידת צמיגים	משקל כולל (ק"ג) (**)		סוג הבלמים
				שרות	עזר	
MT 501 P	גרור פתוח או משטח	2\1	155R12,145R10, 155/70R13,, 165/70R13, 155R13	500		אין / אין

(*) - ארגז פתוח בדגם זה יכול להופיע עם כסוי ברזנט או מחומר דומה. השלד של הכיסוי ניתן לפרוק לפי הצורך (לרשום בסעיף 6).
 (**) - משקל העצמי של גרור פתוח - עד 166 ק"ג

2. מידות הגרור (מ"מ):

מידה בסיסית (S) - אופציה לגרור סגור					פירוט
35					שלוחה קדמית
2540	2420	2290	2120	1990	רוחק סרנים
1180	1050	930	750	630	שלוחה אחורית
3720	3470	3220	2870	2620	אורך כללי
2650	2400	2150	1800	1550	אורך ארגז
1460	1620	1810	1800	1550	רוחב הארגז עד
2000					רוחב כולל עד
1000(פתוח).					גובה כולל עד
1070					אורך יצול

3. פרטים נוספים:

- 3.1 ציוד הרכב-בהתאם לתקנות התעבורה ודרישות החובה.
 3.1 דגם אב-טיפוס נבדק ע"י במכון התקנים הישראלי, תעודת בדיקה מס' 8813220558 מיום 25.05.08.
 3.3 שאר פרטי הגרור - בהתאם לשרטוט מס' MT501P /82 (מצ"ב).
 3.4 מקום המצאם של סימני ההיכר:
טבלת הזיהוי - צמודה לשלדה/ ארגז, חלק ימני קדמי תחתון.
מס' שלדה - טבוע מקורית, על המרכב, חלק קדמי ימני תחתון.

4. זיהוי רכב לפי מספר השלדה (דוגמה):

1-3	4	5	6-7	8	9	10	11	12-14	15-17
KG9	1	P	21	A	1	8	P	086	000
תוצר (ישראל)	משקל כללי עד 750 ק"ג	סוג המרכב	קוד לדגם: MT501P	סוג סרנים ובלמים	ללא משמעות	שנת יצור: 2008	אתר ההרכבה	ללא קוד	מספר רץ

5. מידע ודרישות נוספות לרישום הגרור:

- חובת קיום/התקנת פריטים הבאים:
 5.1 אורות ומחזירי אור, אמצעי רתום וחיבורי חשמל (13 פינים) - בהתאם לתקנות התעבורה ודרישות משרדנו.
 5.2 מראות עזר נוספות ברכב הגורר עד לפחות למידת רוחב הגרור (לפי הצורך).

6. תנאי הרישוי:

- 6.1 הגרור ייגרר ע"י רכב משא שמשקלו הכולל המותר - 1535 ק"ג לפחות. (602)
 6.2 רוחב הגרור לא יעלה על רוחב הרכב הגורר מעבר ל- 20 ס"מ מכל צד. (604)
 6.3 ברשיון הגרור עם ארגז פתוח ניתן לרשום: עם או בלי כיסוי (עם כיסוי - גובה מרבי עד 250 ס"מ בלבד).

בברכה

מהנדס טרכטנברג אלכסנדר
 ראש ענף מפרטי רכב

העתק: יצרן הגרור,
 ראש תחום תקינה.
 לוח: שרטוט מס' MT501P /82

טבלת חלוקת עומסים (דוגמא)			
סה"כ	אחור	קדמי	
150	130	20	משקל עצמי
350	325	25	מטען
500	455	45	סה"כ
500	500	50	נתני יצרן

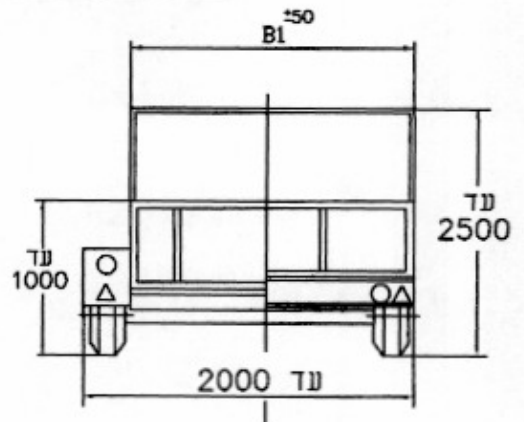
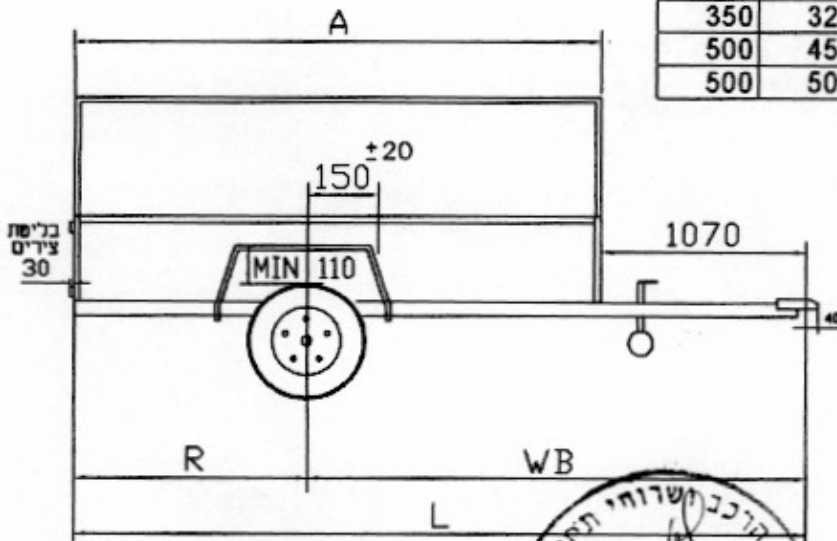

מידע נוסף



ארגז פתוח או משטח	
ארגז פתוח עם/בלי שלד לכיסוי עם/בלי כיסוי	
עם/בלי מכסה קשיח/כיסוי ברזנט	
צמיגים מתחת לארגז או בצדדים עם כנפיים	
יצול ישר או משולש	
<u>צמיגים</u>	
145R10	155/70R13
	155/80R13
155R12	165/70R13
<u>סרנים</u>	
AL KO 400-5	
KNOTT VG5 - VG6	
BPW - CB554	
<u>בלמים</u>	
ללא בלמים	
טולרנס כללי למידות ± 50	

טבלת מידות

רוחב מרכזי למרכב	אורך כללי	רוחב סרנים	שלוחה אחורית	אורך מרכב
B1	L	WB	R	A
1550	2620	1990	630	1550
1800	2870	2120	750	1800
1810	3220	2290	930	2150
1620	3470	2420	1050	2400
1460	3720	2540	1180	2650

גרור רגיל - קבוצה 02				א.מ. טרייל בע"מ			
משקל כללי 500 ק"ג				מס רישון ייצור 6566			
קנה מידה	תאור הרכב (ו/או המתקן)			תאריך	חתימה	שם	תפקיד
1:50	שנת ייצור	סוג	דגם	26.5.08	C	גד בן-טן	שרטט
מס שרשום	2008	גרור רגיל	MT501P				
דף מס 1 מתוך 1	דוגמת מס שלדה:			27.5.08		מוסי גתמון	אישר
KG91P21A18P086001							

טבלת ציוד

5	
4	
3	
2	
1	
מס	תאריך חתימה