

מדינת ישראל

משרד התחבורה

לשכת סמנכ"ל בכיר לתנועה

אגף הרכב ושרותי תחזוקה

מחלקת תקינה

רח' המלאכה 8, ת"א, ת.ד. 57031

טלפון: 03-5657272

תאריך: י"ג סיון, תשס"ח

16 יוני, 2008

תיק: גרורים ונתמכים

מס"ד: 84500824

אל: משרדי הרישוי המחוזיים י-ם, ת"א, חיפה, ב"ש.

הוראה מס' 08-0824

(הוראה מס' 08-0658 מבוטלת בזה)

הנדון: רישום ורישוי גרור תוצר " מסגרית עין גדי " (ישראל).

1. פרטים כלליים:

תוצר הגרור – מסגרית עין גדי / ארץ ההרכבה - ישראל / שנת יצור - 2008						
סוג הבלמים	משקל כולל (ק"ג) (**)	מידות צמיגים	מס' סר/גל	סוג (*) קטגוריה 01	דגם	סוג הבלמים
						עזר
אין	750	155R12, 155/80R13, 155/70R13, 165R14, 175R14, 165/80R13	2/1	גרור רגיל או משטח	EG750M	ללא בלמים

(*) – ארגז פתוח בדגם זה יכול להופיע עם כסוי ברזנט/מחומר דומה עד גובה 250 ס"מ. השלד של הכיסוי ניתן לפרוק לפי הצורך.
(**) – משקל העצמי של גרור פתוח – עד 250 ק"ג.

2. מידות הגרור (מ"מ):

מידה בסיסית						פירוט
40						שלוחה קדמית
2655	2530	2405	2280	2155	2030	רוחק סרנים
1575	1450	1325	1200	1075	950	שלוחה אחורית
4255	4005	3755	3505	3255	3005	אורך כללי
3250	3000	2750	2500	2250	2000	אורך ארגז
1160	1250	1390	1540	1700	1950	רוחב הארגז עד
2100						רוחב כולל עד
1000 (פתוח),						גובה כולל עד
930						אורך יצול

3. פרטים נוספים:

- 3.1 ציוד הרכב - בהתאם לתקנות התעבורה ודרישות חובה.
- 3.2 דגם אב-טיפוס נבדק ע"י מכון התקנים הישראלי- ת.ב. מס' 8513209453 ב' מ- 19.04.05 כולל מס' 8713200876 מיום 11.01.07
- 3.3 שאר פרטי הגרור בהתאם לשרטוט מס' EG-4115/08 (מצ"ב).
- 3.4 מקום המצאם של סימני ההיכר: טבלת הזיהוי – צמודה לשלדה/ארגז, חלק קדמי ימני. מס' שלדה - טבוע מקורית, על מרכב, חלק קדמי ימני תחתון.

4. זיהוי רכב לפי מספר השלדה (דוגמה):

1-3	4	5	6-7	8	9	10	11	12-14	15-17
KG9	1	P	EA	A	0	8	0	077	000
תוצר ישראל	משקל כולל עד 750 ק"ג	סוג המרכב	קוד לדגם: EG-750M	סוג סרנים ובלמים	ללא משמעות	שנת ייצור 2008	ללא משמעות	קוד יצרן	מספר רץ

5. מידע ודרישות נוספות לרישום הגרור:

חובת קיום/התקנת פריטים הבאים:

- 5.1 אורות ומחזירי אור, אמצעי רתום וחיבורי חשמל (13 פנינים) – בהתאם לתקנות התעבורה ודרישות משרדנו.
- 5.2 מראות עזר נוספות ברכב הגורר עד לפחות למידת רוחב הגרור (לפי הצורך).

6. תנאי הרישון:

- 6.1 הגרור ייגרר ע"י רכב משא שמשקלו הכולל המותר 2300 ק"ג לפחות. (602)
- 6.2 רוחב הגרור לא יעלה על רוחב הרכב הגורר מעבר ל- 20 ס"מ מכל צד. (604)

ב ב ר כ ה

מהנדס טרכטנברג אלכסנדר
ראש ענף מפרטי רכב

העתק: יצרן הגרור,
ראש תחום תקינה.
לוטה: שרטוט מס' EG-4115/08.

אלט-2

אלט-1

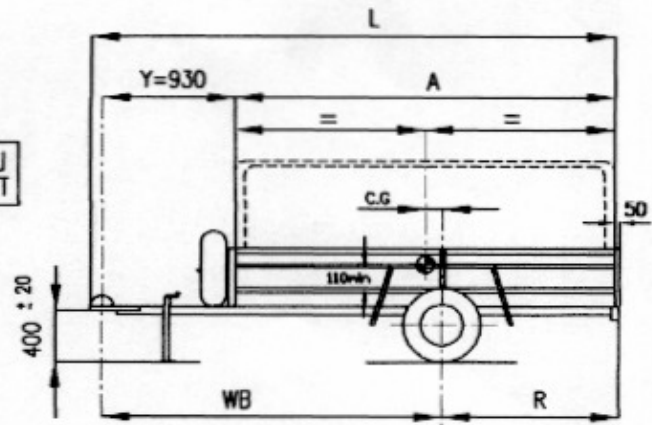
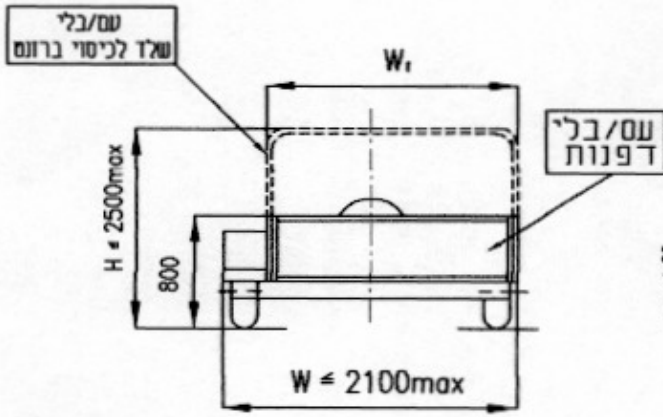

מפרט

כף גרירה \emptyset 50 לפי תקן ISO
A. Bendes LUBECK

- 155/80R13 צמיגים
- 165/80R13
- 175R14
- 165R14
- 155R12
- 155/70R13

סרנים

- KNOTT VG-7
- FAD 750 Kg: BO 850
- Essiex RTN - 47510150
- AL-KO 750 Kg

ללא בלמים

שוקע/שוקע 15 פינים לפי ת"י 1035

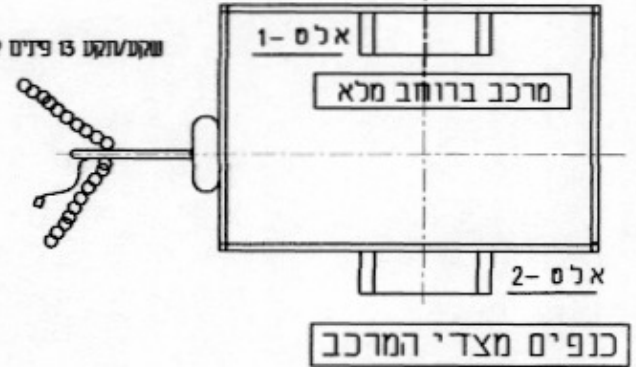

מידה	L	WB	R	A	עד- W1	c.g
אופ' 1	3005	2030	950	2000	1950	100
אופ' 2	3255	2155	1075	2250	1700	100
אופ' 3	3505	2280	1200	2500	1540	100
אופ' 4	3755	2405	1325	2750	1390	100
אופ' 5	4005	2530	1450	3000	1250	100
אופ' 6	4255	2655	1575	3250	1160	100

מסגריית עין גדי	יערי הגדסה
עין גדי	מל' 03-6445210
גרור משא 750 ק"ג	מס' מהנדס 118608
דגם: EG-750M	ק"מ 1:25
מס' שלדה: KG91PEAAM80077004	תאריך: 3.3.08
ש"י: 2008	עדכון:
טיידרה	מס' יצרן 6555
מס' שרטוט: EG-4115/08	מחנדים מכונות
D-1	אלתרמן 21/11/08



הערה: רוחב מינימום באלט' 1 - 1500 מ"מ
שטח הכולל של הגרור עד 4.1 מ"ר
גובה בין גלגל לצמיג 110 מ"מ מיני

סבלת שמשטים			
פירוט	סרן	כללי	עין
עצמי	170	210	40
מסען	513	540	27
סה"כ	683	750	67
מותר	750	750	75