

מדינת ישראל

משרד התחבורה

לשכת סמנכ"ל בכיר לתנועה

אגף הרכב ושרותי תחזוקה

מחלקת תקינה

רח' המלאכה 8, ת"א, ת.ד. 57031

טלפון: 03-5657272

תאריך: כ"ח אייר, תשס"ח

2 יוני, 2008

תיק: גוררים ונתמכים

מס"ד: 84600742

אל: משרדי הרישוי המחוזיים י-ם, ת"א, חיפה, ב"ש.

הוראה מס' 08-0742

הנדון: **רישום ורישוי גרור מתוצר "אם. טרייל בע"מ" (ישראל)**

כלי רכב שפרטיהם רשומים מטה מאושרים לרישום.

1. פרטים כלליים:

תוצר הגרור - "אם. טרייל בע"מ" / ארץ ההרכבה - ישראל / שנת יצור - 2008						
דגם	סוג קטגוריה (*) 01	מספר סר'גל	מידת צמיגים	משקל כולל (ק"ג) (**)		סוג הבלמים
				שרות	עזר	
MT 601 P	גרור פתוח או סגור או משטח	2\1	155R12, 145R10, 155/70R13, 175/70R13, 155R13, 175/65R14	600	אין	אין

(*) - ארגז פתוח בדגם זה יכול להופיע עם כסוי ברזנט או מחומר דומה. השלד של הכיסוי ניתן לפחוק לפי הצורך (לרשום בסעיף 6).
(**) - משקל העצמי של גרור פתוח - עד 200 ק"ג, גרור סגור - עד 300 ק"ג

2. מידות הגרור (מ"מ):

מידה בסיסית (S) - אופציה לגרור סגור						פירוט
35/75						שלוחה קדמית
2720	2540	2420	2290	2120	1990	רוחק סרנים
1350	1180	1050	930	750	630	שלוחה אחורית
4070	3720	3470	3220	2870	2620	אורך כללי
3000	2650	2400	(S) 2150	(S) 1800	(S) 1550	אורך ארגז
1290	1460	1620	1810	1800	1550	רוחב הארגז עד
2000						רוחב כולל עד
1000 (פתוח), 2500 (סגור)						גובה כולל עד
1070						אורך יצול

3. פרטים נוספים:

- 3.1 ציוד הרכב-בהתאם לתקנות התעבורה ודרישות החובה.
3.1 דגם אב-טיפוס נבדק ע"י במכון התקנים הישראלי, תעודת בדיקה מס' 8813221687 מיום 01.06.08.
3.3 שאר פרטי הגרור - בהתאם לשרטוט מס' MT601P /82 (מצ"ב).
3.4 מקום המצאם של סימני ההיכר:
טבלת הזיהוי - צמודה לשלדה/ ארגז, חלק קדמי ימני תחתון.
מס' שלדה - טבוע מקורית, על המרכב, חלק קדמי ימני תחתון.

4. זיהוי רכב לפי מספר השלדה (דוגמה):

1-3	4	5	6-7	8	9	10	11	12-14	15-17
KG9	1	P	22	A	1	8	P	086	000
תוצר (ישראל)	משקל כללי עד 750 ק"ג	סוג המרכב	קוד לדגם: MT601P	סוג סרנים ובלמים	ללא משמעות	שנת יצור: 2008	אתר ההרכבה	ללא קוד	מספר רץ

5. מידע ודרישות נוספות לרישום הגרור:

- חובת קיום/התקנת פריטים הבאים:
5.1 אורות ומחזירי אור, אמצעי רתום וחיבורי חשמל (13 פנים) - בהתאם לתקנות התעבורה ודרישות משרדנו.
5.2 מראות עזר נוספות ברכב הגורר עד לפחות למידת רוחב הגרור (לפי הצורך).

6. תנאי הרישון:

- 6.1 הגרור ייגרר ע"י רכב משא שמשקלו הכולל המותר - 1840 ק"ג לפחות. (602)
6.2 רוחב הגרור לא יעלה על רוחב הרכב הגורר מעבר ל- 20 ס"מ מכל צד. (604)
6.3 ברשיון הגרור עם ארגז פתוח ניתן לרשום: עם או בלי כיסוי (עם כיסוי - גובה מרבי עד 250 ס"מ בלבד).

בברכה

הנדס טרכטברג אלכסנדר
ראש ענף מפרטי רכב

העתק: יצרן הגרור,

ראש תחום תקינה.

לשכת שרטוט מס' MT601P /82

טבלת חלוקת עומסים (דוגמא)			
קדמי	אחורי	סה"כ	
20	180	200	משקל עצמי
24	376	400	מטען
44	556	600	סה"כ
60	600	600	נתני יצרן

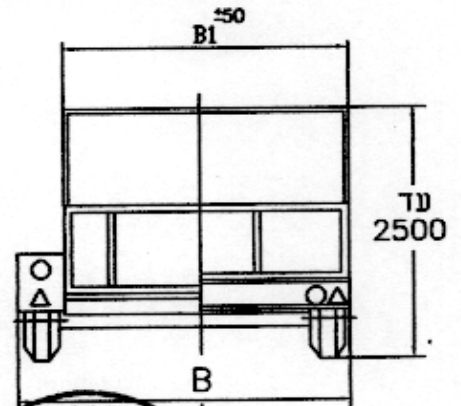
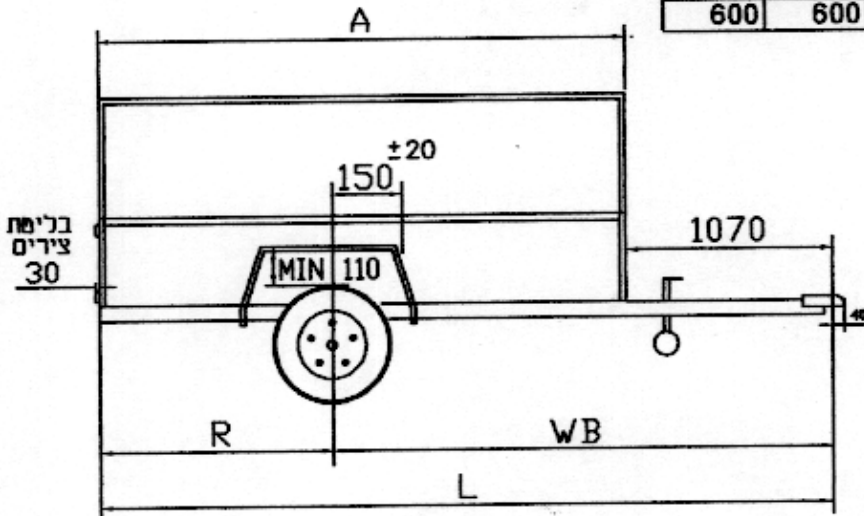

מידע נוסף

ארגז פתוח או סגור או מנעמח
ארגז פתוח עם/בלי נעלד לכיסוי
עם/בלי כיסוי
עם/בלי מכסה קשיח/כיסוי ברזנט
צמיגים מתחת לארגז
או בצדדים עם כנפיים
יצול ישר או משולנס
<u>צמיגים</u>
145R10 155/70R13
155R12 155R13
175/65R14 175/70R13
<u>טרנים</u>
AL KO 700-5
KNOTT VG7M
BPW 750
<u>בלמים</u>
ללא בלמים
שולרנס כללי למידות ± 50

טבלת מידות

אורך מרכב	שלוחה אחורית	רוחק סרנים	אורך כללי	רוחב מירבי למרכב	רוחב כללי מירבי
A	R	WB	L	B1	B
1550	630	1990	2620	1550	2000
1800	750	2120	2870	1800	2000
2150	930	2290	3220	1810	2000
2400	1050	2420	3470	1620	2000
2650	1180	2540	3720	1460	2000
3000	1350	2720	4070	1290	1800

הערה: ארגז סגור אפשרי במידות המסומנות ב - S

מבנה פיקוס	מס
5	
4	
3	
2	
1	
מס	תאריך
מס	תאריך

גורד רגיל - קבוצה 02		תחן:		א.מ. פרייל בע"מ		
משקל כללי 600 ק"ג				מס רישון ייצור 6566		
קנה מידה 1:50	תאריך הרכב (ו/א המתקן)			תאריך	חתימה	שם
מס שריון MT601P/82	שנת ייצור 2008	סוג גורד רגיל	דגם MT601P	1.11.07	ח	גד בן-נן
דף מס 1	דוגמת מס שלדה: KG91P22A18P086001			4.11.07		מוסי נחמן