

מדינת ישראל

תאריך : כ"ה טבת, תשס"ח
3 ינואר, 2008
תיק : גרורים ונתמכים
מס"ד : 84280042

משרד התחבורה
לשכת סמנכ"ל בכיר לתנועה
אגף הרכב ושרותי תחזוקה
מחלקת תקינה
רח' המלאכה 8, ת"א, ת.ד. 57031
טלפון : 565272-03

אל: משרדי הרישוי המחוזיים י-ם, ת"א, חיפה, ב"ש.

הוראה מס' 0042 - 08

הנדון: רישום ורישוי גרור תוצר " שובל נגררים " (ישראל).

כלי רכב שפרטיהם רשומים מטה מאושרים לרישום.

1. פרטים כלליים:

תוצר הגרור - שובל נגררים / ארץ ההרכבה - ישראל / שנת יצור - 2008						
דגם	סוג/סוג קטגוריית 02	מספר סרגל	מידות צמימה	משקל כולל (ק"ג)	סוג תדמית	
					סוג	נחיר
K1251M	גרור עבודה- מיוחד משאבת מים (428)	21	155/70R12C, 165R13C(8), 175R14C, 185R14C, 195R14C, 205/75R14	1250	דחיפה	מכני
					ביצול	

3. פרטים נוספים:

3.1 ציוד הרכב - בהתאם לתקנות התעבורה ודרישות חובה.
3.2 דגם אב-טיפוס נבדק ע"י מכון המתכות הישראלי - תעודת בדיקה מס' ב/ 63127 מיום 08.01.02. כולל עדכון מס' ב/ 68554 א' מיום 22.03.04 ועדכון ב/ 81322 מיום 14.09.2006.
3.3 שאר פרטי הגרור-בהתאם לשרטוט מס' K1251M/81 (מצ"ב).
3.4 מקום המצאם של סימני ההיכר:
טבלת הזיהוי - צמודה לשלדה, חלק קדמי ימני תחתון.
מס' שלדה - טבוע מקורית, על קורת יצול ימנית, חלק עליון.

2. מידות הגרור (מ"מ):

מידה	פירוט
40/80	שלוחה קדמית
2350	רוחק סרנים
900	שלוחה אחורית
1150 \ 3330	אורך כללי \ אורך יצול
1800	רוחב כללי
1750	גובה כללי
2100	אורך מרכב

4. זיהוי רכב לפי מספר השלדה (דוגמה):

1-3	4	5	6-7	8	9	10	11	12-14	15-17
KG9	2	W	37	B	1	8	1	042	001
תוצר ישראל	משקל כולל מעל 750 ק"ג	סוג המרכב	קוד לדגם: K1251M	סוג סרנים ובלמים	ללא משמעות	שנת יצור 2008	ללא משמעות	קוד יצרן	מספר רץ

5. מידע ודרישות נוספות לרישום הגרור:

חובת קיום/התקנת פריטים הבאים:
5.1 אורות ומחזירי אור, אמצעי רתום וחיבורי חשמל (13 פנים) - בהתאם לתקנות התעבורה ודרישות משרדנו.
5.2 מראות עזר נוספות ברכב הגורר עד לפחות למידת רוחב הגרור (לפי הצורך).
הערה: מורכבת באופן קבוע משאבת מים שכוללת מנוע, יחידת שאיבה ומכלי דלק בהתאם למשקל הכולל המותר של הגרור ולמידות המפורטות בהוראה זאת.
5.3 על שלדת הגרור תוצמד תווית בה מופיעים תוצר ודגם של המנוע ושל המשאבה.

6. תנאי הרישון:

- הגרור ייגרר ע"י רכב משא שמשקלו הכולל המותר - 2395 ק"ג לפחות. (602)
- רוחב הגרור לא יעלה על רוחב הרכב הגורר מעבר ל- 20 ס"מ מכל צד. (604)

ב ב ר כ ה

מהנדס טרכטנברג אלכסנדר
ראש ענף מפרטי רכב

העתק: יצרן הגרור,
ראש תחום תקינה.
לוטה: שרטוט מס' K1251M/81 .

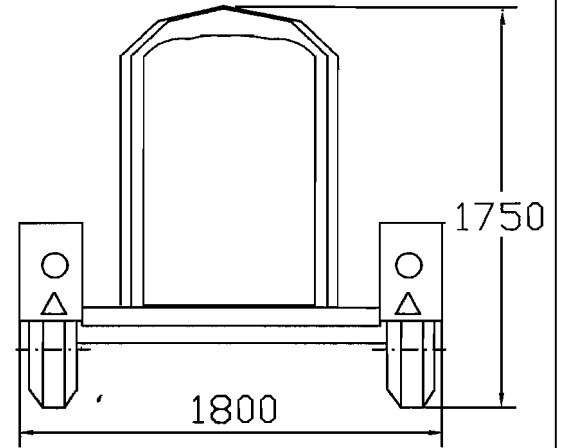
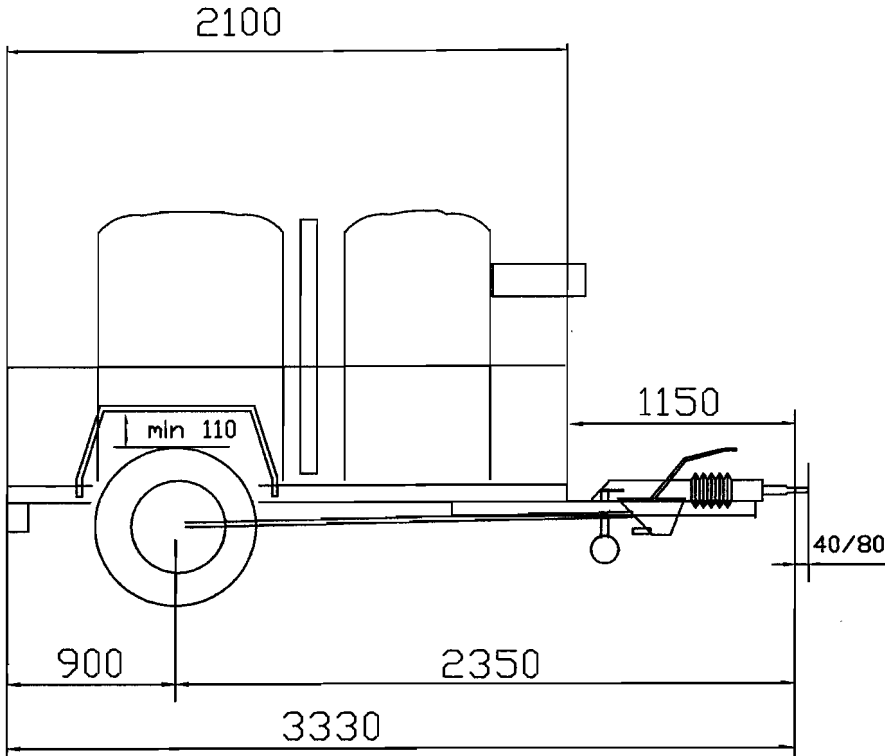

מידע נוסף

צמיגים	
155/70R12C	175R14C
165R13C (8 PR)	185R14C
	195R14C
	205/75R14
KNOTT VGB13 FAD A1300 RTN PTC 1350 AL-KO B 1200-5	סרן אחורי
בלם דחיפה מכני	
בלמים	
שולרנס כללי למידות ± 50	



טבלת חלוקת עמסים (דוגמא)			
סה"כ	אחורי	קדמי	
1040	970	70	משקל עצמי
1040	970	70	סה"כ
1250	1250	100	נשמי יצרן

טבלת פירוט		
5		
4		
3		
2		
1		
נדרש מס	חאריד	חוימח

גרור עבודה מנסאבת מיים				נובל נגררים		שם היצרן	
הנדון :				רעיון ייצור מס 5664			
קפגוריה - 02				תאור הרכב (ו/או המתקן)			
קנה מידה		תאור הרכב (ו/או המתקן)		תאריך	תתימה	שם	תפקיד
1:50				19.6.07	↻	גד בן-נן	נדרש
מס שרשום		שנת ייצור	סוג	דגם			
K1251M/81		2008	גרור מנסאבת מיים	K1251M	22.6.07	א קוזלובסקי	אינר
דף מס 1				מס נסלדה (דוגמא)			
מסך 1				KG92W37B181042001			