

מדינת ישראל

משרד התחבורה

לשכת סמנכ"ל בכיר לתנועה

אגף הרכב ושרותי תחזוקה

מחלקת תקינה

רח' המלאכה 8, ת"א, ת.ד. 57031

טלפון: 5657272-03

תאריך: כ"ה טבת, תשס"ח

3 ינואר, 2008

תיק: גרורים ונתמכים

מס"ד: 84550040

אל: משרדי הרישוי המחוזיים י-ם, ת"א, חיפה, ב"ש.

הוראה מס' 0040 - 08

הנחון: רשום ורישוי גרור תוצר "שובל בגררים" (ישראל).

כלי רכב שפרטיהם רשומים מטה מאושרים לרישום.

1. פרטים כלליים:

תוצר הגרור - שובל בגררים / ארץ ההרכבה - ישראל / שנת יצור - 2008						
מכני	דחיפה ביצול	1250	185R14C, 195R14C	2/1	גורר להובלת כלי עבודה (455)	K1251MN

3. פרטים נוספים:

- 3.1 ציוד הרכב - בהתאם לתקנות התעבורה ודרישות חובה.
- 3.2 דגם אב-טיפוס נבדק ע"י מכון הסתכות הישראלי -
תעודת בדיקה מס' ב/ 72317 מיום 02.01.05
ועדכון ב/81322 מיום 14.09.2006
- 3.3 מותקן ציוד קשר קבוע ומערכת חשמל ל-220 V.
- 3.4 שאר פרטי הגרור-בהתאם לשרטוט מס' K1251MN/81 (מצ"ב).
- 3.5 מקום המצאם של סימני ההיכר:
טבלת הזיהוי - צמודה למרכב, חלק קדמי ימני תחתון.
מס' שלדה - טבע מקורית, על קורת יצול ימנית, חלק עליון.

2. מידות הגרור (מ"מ):

40/80	שלוחה קדמית
2390	רוחק סרנים
1150	שלוחה אחורית
3540	אורך כללי
1600	רוחב כללי עד
2500	גובה כללי עד
2100	אורך מרכב
1220	אורך יצול

4. זיהוי רכב לפי מספר השלדה (דוגמה):

1-3	4	5	6-7	8	9	10	11	12-14	15-17
תוצר ישראל	משקל סולל מעל 750 ק"ג	סוג המרכב	קוד לדגם: K1251GB	סוג סרנים ובלמים	ללא משמעות	שנת יצור 2008	ללא משמעות	קוד יצרן	מספר רץ

5. מידע ודרישות נוספות לרישום הגרור:

- חובת קיום/התקנת פרטים הבאים:
- 5.1 אורות ומחזירי אור, אמצעי רתום וחיבורי חשמל (13 פיינים) - בהתאם לתקנות התעבורה ודרישות משרדנו.
 - 5.2 מראות עזר נוספות ברכב הגרור עד לפחות למידת רוחב הגרור (לפי הצורך).
 - 5.3 מורכבים 4 רגלי יציבות, ציוד קשר קבוע, אנטנה מתקפלת בהתאם למשקל הכולל המותר של הגרור ולמידות המפורטות בשרטוט מס' K1251MN/81 (מצ"ב).

6. תנאי הרישוי:

- הגרור ייגרר ע"י רכב משא שמשקלו הכולל המותר - 2395 ק"ג לפחות. (602)
- רוחב הגרור לא יעלה על רוחב הרכב הגורר מעבר ל- 20 ס"מ מכל צד. (604)
- אנטנה מקופלת בנסיעה עד גובה כולל של 2500 מ"מ

 בברכה

מהנדס טרכטנברג אלכסנדר
ראש ענף מפרסי רכב

העתק: יצרן הגרור,
ראש תחום תקינה,
לוטה: שרטוט מס' K1251MN/81

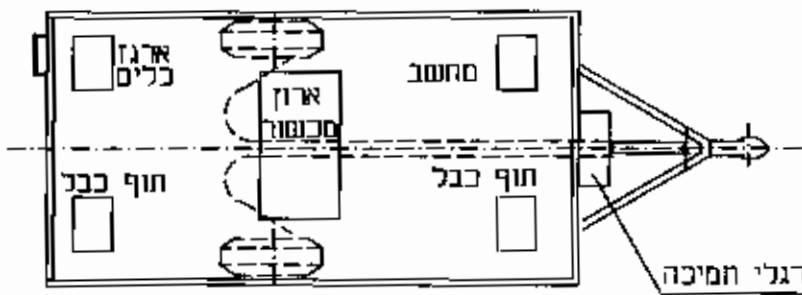
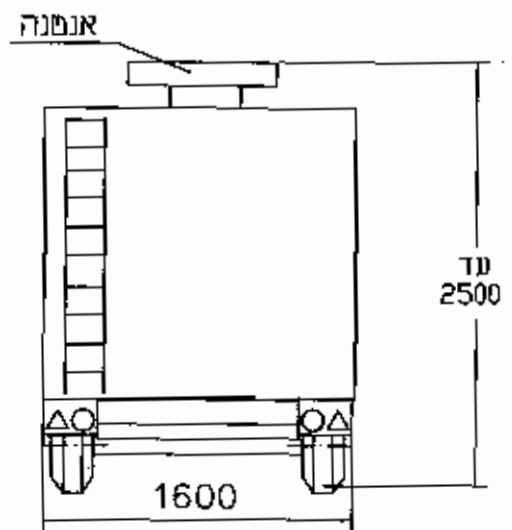
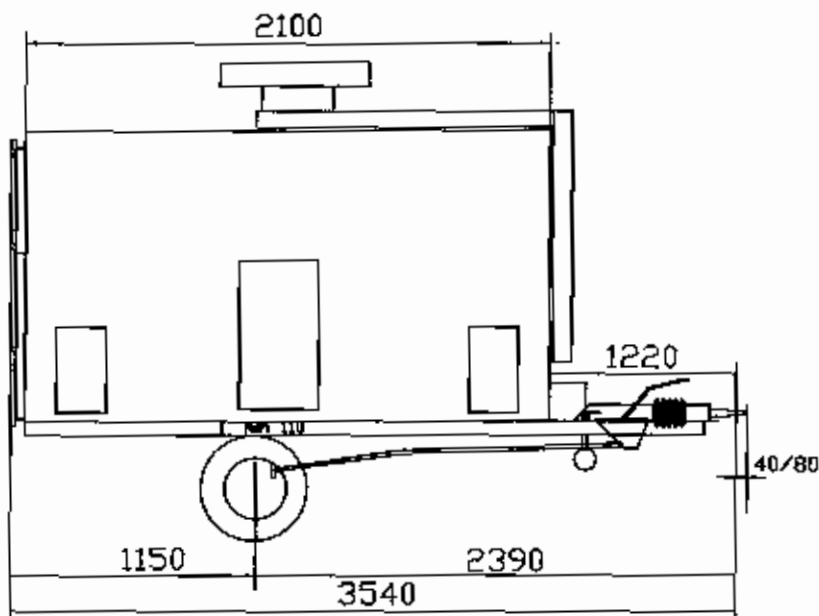

מידע נוסף

<u>צמינים</u>	
185R14C 195R14C	
KNOTT VGB13 FAD A1300 RTN ES-CAF 1300 AL-KO - B 1200 5	<u>סרן אופני</u>
<u>בלמים</u>	
בלם דחיפה מכני	
שולדנס בללי למידות ± 50	

טבלת חלוקת עומסים (דוגמא)		
סה"כ	אחורי	קדמי
780	730	50
200	180	20
980	910	70
1250	1250	100

גרור מעבדה ניידת		שוברל גררים		שם היצרן	
קטגורייה - 02		רשיון ייצור מס 5664			
משקל כללי 1250 ק"ג		תאריך		שם	
קנה סדרה 1:50		תחילה		תפקיד	
מסל שרשרת		19.8.07		גד בן-נן	
K1251MN/81		22.6.07		א קוזלובסקי	
דף מס 1		מסל שרשרת (דוגמא)			
מסל מס 1		KG92X51B181042001			

טבלת פריסת

5	
4	
3	
2	
1	
מסל	תאריך
החלפה	