

מדינת ישראל

תאריך : כ"ה טבת, תשס"ח
3 ינואר, 2008
תיק : גרורים ונתמכים
מס"ד : 84500033

משרד התחבורה
לשכת סמנכ"ל בכיר לתנועה
אגף הרכב ושרותי תחזוקה
מחלקת תקינה
רח' המלאכה 8, ת"א, ת.ד. 57031
טלפון : 03-5657272

אל: משרדי הרישוי המחוזיים י-ם, ת"א, חיפה, ב"ש.

הוראה מס' 0033 - 08

הנדון: רישום ורישוי גרור תוצר " שובל נגררים" (ישראל).

1. פרטים כלליים:

תוצר הגרור - שובל נגררים / ארץ ההרכבה - ישראל / שנת יצור - 2008							
דגם	סוג/סיווג (*) קטגוריה 02	מספר סריג	מידות נמלים	משקל כולל (ק"ג) (**)	סוגת	מכני	סוג התמכים
K2002S	גרור רגיל פתוח או סגור או משטח	4/2	155/70R12C, 185/70R13, 175R14C 205R16C, 195R14, 185R14	2000	דחיפה ביצול	מכני	

(*) - ארגז פתוח בדגם זה יכול להפיע עם כסוי ברונס או מחומר דומה. השלד של הפסוי ניתן לפרוק לפי הצורך (ראה סעיף 6).
(**) - משקל העצמי של גרור פתוח - עד 666 ק"ג, סגור - עד 1000 ק"ג.

2. מידות הגרור (מ"מ):

מידות בסיסית								פירוט
35/75								שלוחה קדמית
3870	3650	3520	3400	3270	3150	2900	2650	רוחק סרנים
2330	2200	2080	1950	1830	1700	1450	1200	שלוחה אחורית
6200	5850	5600	5350	5100	4850	4350	3850	אורך כללי
4850	4600	4350	4100	3850	3600	3100	2600	אורך ארגז
1740	1840	1950	2070	2200	2300	2300	2300	רוחב הארגז עד
2300								רוחב כולל עד
1200 (פתוח), 3000 (סגור)								גובה כולל עד
1350	1250							אורך יצול

3. פרטים נוספים:

3.1 ציוד הרכב-בהתאם לתקנות התעבורה ודרישות החובה.
3.2 דגם אב-טיפוס נבדק ע"י מכון המתכות הישראלי, תעודת בדיקה מס' ב/55465 מיום 24.02.99
כולל עדכון מס' ב/68554 א' מיום 22.03.04 ועדכון מס' ב/70829 א מיום 28.11.04
ועדכון ב/81322 מיום 14.09.2006, ועדכון ב/89290 מיום 09.12.07
3.3 שאר פרטי הגרור - בהתאם לשרטוט מס' K2002S/82 (מצ"ב).
3.4 מקום המצאם של סימני ההיכר: טבלת הזיהוי - צמודה לארגז, חלק קדמי ימני.
מס' שלדה - טבוע מקורית, על קורת יצול ימנית, חלק עליון.

4. זיהוי רכב לפי מספר השלדה (דוגמה):

1-3	4	5	6-7	8	9	10	11	12-14	15-17
KG9	2	P	33	D	1	8	1	042	001
תוצר ישראל	משקל כולל מעל 750 ק"ג	סוג המרכב	קוד לדגם K2002S	סוג סרנים ובלמים	ללא משמעות	שנת יצור 2008	ללא משמעות	קוד יצרן	מספר רץ

5. מידע ודרישות נוספות לרישום הגרור:

חובת קיום/התקנת פריטים הבאים:
5.1 אורות ומחזירי אור, אמצעי רתום וחיבורי חשמל (13 פנים) - בהתאם לתקנות התעבורה ודרישות משרדנו.
5.2 מראות עזר נוספות ברכב הגורר עד לפחות למידת רוחב הגרור (לפי הצורך).

6. תנאי הרישוי:

6.1 הגרור ייגרר ע"י רכב משא שמשקלו הכולל המותר - 3840 ק"ג לפחות. (602)
6.2 רוחב הגרור לא יעלה על רוחב הרכב הגורר מעבר ל- 20 ס"מ מכל צד. (604)
6.3 ברשיון הגרור עם ארגז פתוח ניתן לרשום: עם או בלי כיסוי (עם כיסוי - גובה מרבי עד 300 ס"מ בלבד).

בברכה

מהנדס טרכטנברג אלכסנדר
ראש ענף מפרטי רכב

העתק: יצרן הגרור,
ראש תחום תקינה.
לוטה: שרטוט מס' K2002S /82.

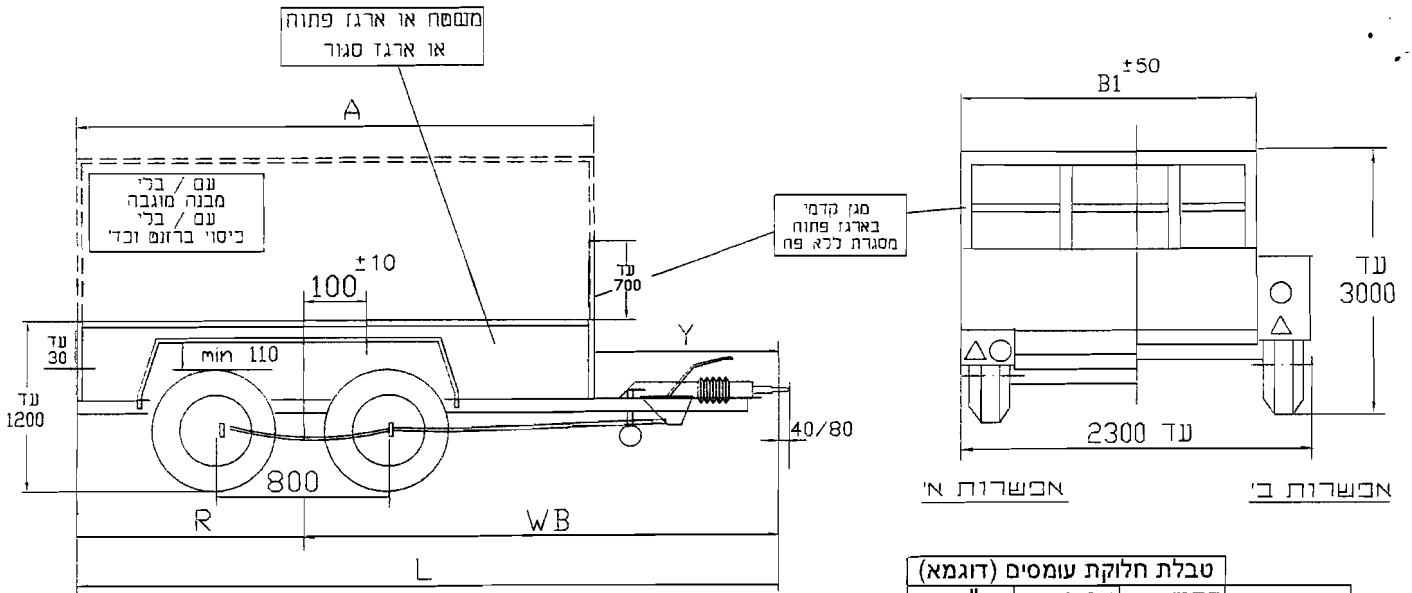

טבלת חלוקת עומסים (דוגמא)

סה"כ	אחורי	קדמי	משקל עצמי
660	610	50	1340
2000	1910	90	2000
2000	2000	100	נתוני יצרן

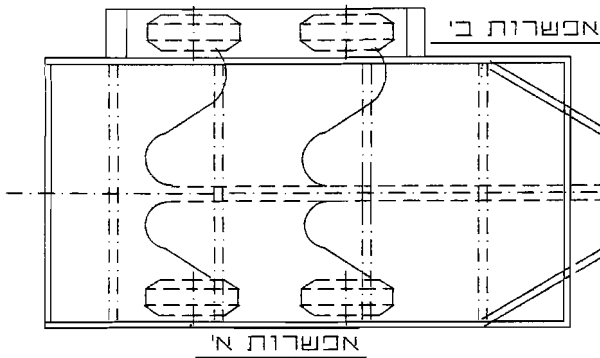

מידע נוסף

צמיגים	
155/70R12C	175R14C
185/70R13	185R14
205R16C	195R14
צמד אחורי	
KNOTT 2X VGB10	
AL-KO 2X B 850-10	
בלמים	
בלם דחיפה מכני	
שטח מרכב - עד 8.8 מ"ר	
סולרנס כללי למידות ± 50	

אורך ארגז	שלוחה אחורית	רוחק סרנים	אורך כללי	חוב מירבי לארגז	אורך יצול
A	R	WB	L	B1	Y
2600	1200	2650	3850	2300	1250
3100	1450	2900	4350	2300	1250
3600	1700	3150	4850	2300	1250
3850	1830	3270	5100	2200	1250
4100	1950	3400	5350	2070	1250
4350	2080	3520	5600	1950	1250
4600	2200	3650	5850	1840	1250
4850	2330	3870	6200	1740	1350

שם היצרן				שם הנהג	
שוברל נגדררים				גדור רגיל - ממשקל כללי 2000 ק"ג	
רשיון ייצור מס 5664				קטגוריה - 02	
תפקיד	שם	תתימה	תאריך	תאור הרכב (ו/או המתקן)	
שרפם	גד בן-נון	ח	14.11.07	סוג	דגם
אינר	א קוזלובסקי		15.11.07	גדור רגיל	K2002S
				מס' נסלדה (דוגמא)	
				KG92P33D181042001	

מבנה עיזבוים

5
4
3
2
1
מבנה מס
תאריך
חתימה