

מדינת ישראל

משרד התחבורה

לשכת סמנכ"ל בכיר לתנועה

אגף הרכב ושרותי תחזוקה

מחלקת תקינה

רח' המלאכה 8, ת"א, ת.ד. 57031

טלפון: 03-5657272

תאריך: כ"ה טבת, תשס"ח

3 ינואר, 2008

תיק: גרורים ונתמכים

מס"ד: 84500029

אל: משרדי הרישוי המחוזיים י-ם, ת"א, חיפה, ב"ש.

הוראה מס' 0029 - 08

הנדון: רישום ורישוי גרור תוצר " שובל נגררים " (ישראל).

1. פרטים כלליים:

תוצר הגרור - שובל נגררים / ארץ ההרכבה - ישראל / שנת יצור - 2008						
דגם	סוג קטגוריה O2 (*)	מספר סרבל	מידות צמיגים	משקל כולל (ק"ג) (**)		סוג הבלמים
				שורה	עזר	
K1462S	גרור רגיל פתוח או סגור או משטח	4/2	155/70R12C, 155/80R13, 185R14, 185/70R13, 195R14, 205/75R14	1460		דחיפה ביצול

(*) - ארגז פתוח בדגם זה יכול להופיע עם כסוי ברזנט או מחומר דומה. השלד של הכיסוי ניתן לפרוק לפי הצורך (ראה סעיף 6)
 (**)- משקל העצמי של גרור פתוח - עד 486 ק"ג, סגור - עד 730 ק"ג

2. מידות הגרור (מ"מ):

מידה בסיסית									פירוט
35/75									
3400	3270	3150	3020	2900	2770	2650	2520	2400	רוחק סרנים
1900	1780	1650	1530	1400	1280	1150	1030	900	שלוחה אחורית
5300	5050	4800	4550	4300	4050	3800	3550	3300	אורך כללי
4100	3850	3600	3350	3100	2850	2600	2350	2100	אורך ארגז
1290	1380	1480	1590	1720	1880	2060	2280	2100	רוחב הארגז עד
2300									רוחב כולל עד
1100 (פתוח), 2500 (סגור)									גובה כולל עד
1200									אורך יצול

3. פרטים נוספים:

- ציוד הרכב-בהתאם לתקנות התעבורה ודרישות החובה.
- דגם אב-טיפוס נבדק ע"י מכון המתכות הישראלי תעודת בדיקה מס' ב/66443 מיום 01.04.03
 כולל עדכון מס' ב/68554 א' מיום 22.03.04 ועדכון מס' ב/70829 א מיום 28.11.04
 ועדכון ב/81322 מיום 14.09.2006
- שאר פרטי הגרור - בהתאם לשרטוט מס' K1462S/81 (מצ"ב).
- מקום המצאם של סימני ההיכר: **טבלת הזיהוי** - צמודה לארגז, חלק קדמי ימני.
מס' שלדה - טבוע מקורית, על קורת יצול ימנית, חלק עליון.

4. זיהוי רכב לפי מספר השלדה (דוגמה):

1-3	4	5	6-7	8	9	10	11	12-14	15-17
KC9	2	P	42	D	1	8	1	042	001
תוצר ישראל	משקל כולל מעל 750 ק"ג	סוג המרכב	קוד לדגם K1462S	סוג סרנים ובלמים	ללא משמעות	שנת יצור 2008	ללא משמעות	קוד יצרן	מספר רץ

5. מידע ודרישות נוספות לרישום הגרור:

- חובת קיום/התקנת פריטים הבאים:
- אורות ומחזירי אור, אמצעי רתום וחיבורי חשמל (13 פנים) - בהתאם לתקנות התעבורה ודרישות משרדנו.
- מראות עזר נוספות ברכב הגורר עד לפחות למידת רוחב הגרור (לפי הצורך).

6. תנאי הרישוי:

- הגרור ייגרר ע"י רכב משא שמשקלו הכולל המותר - 2800 ק"ג לפחות. (602)
- רוחב הגרור לא יעלה על רוחב הרכב הגורר מעבר ל- 20 ס"מ מכל צד. (604)
- ברישון הגרור עם ארגז פתוח ניתן לרשום: עם או בלי כיסוי (עם כיסוי - גובה מרבי עד 250 ס"מ בלבד).

 ב ב ר כ ה

מהנדס טרכטנברג אלכסנדר
 ראש ענף מפרטי רכב

העתק: יצרן הגרור,

ראש תחום תקינה.

לוטה: שרטוט מס' K1462S /81

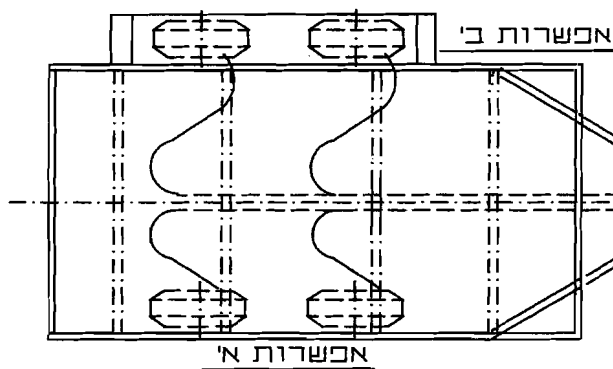
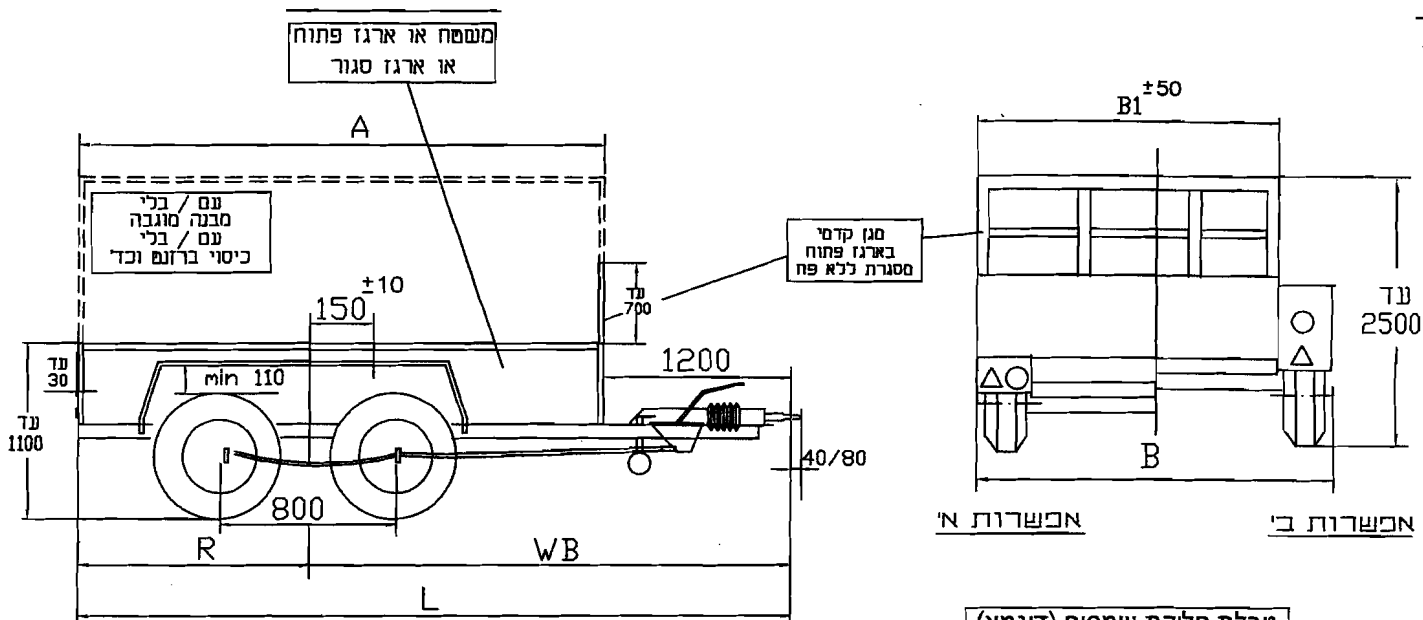

טבלת חלוקת עומסים (דוגמא)		
סה"כ	אחורי	קדמי
480	450	30
980	930	50
1460	1380	80
1460	1460	100



מידע נוסף

טבלת מידות

צמיגים	
155/70R12C	185R14
155/80R13	195R14
185/70R13	205/75R14
צמד אחורי	
KNOTT 2X VGB7	
FAD 2X A0850	
RTN 2X -750	
AL-KO 2X B 700-5	
בלמים	
בלם דחיפה מכני	
שםח מרכב - עד 5.6 מ"ר	
פולרנס כללי למידות ± 50	

אורך ארגז	שלוחה אחורית	רוחק סרנים	אורך כללי	חחב מירבי לארגז	חחב כללי עד
A	R	WB	L	B1	B
2100	900	2400	3300	2100	2300
2350	1030	2520	3550	2280	2300
2600	1150	2650	3800	2060	2300
2850	1280	2770	4050	1880	2300
3100	1400	2900	4300	1720	2220
3350	1530	3020	4550	1590	2090
3600	1650	3150	4800	1480	1980
3850	1780	3270	5050	1380	1880
4100	1900	3400	5300	1290	1790

מס' עמדות	מס' תאריך	תחזימה
5		
4		
3		
2		
1		

שם היצרן		שם ובל נגררים		תנאים:	
רשיון ייצור מס' 5664		גרור רגיל - משקל כללי 1460 ק"ג		קסגוריה - 02	
תפקיד	שם	תחזימה	תאריך	תאור הרכב (ו/או המתקן)	קנה מידה
גד בן-נון	שם	חתימה	19.6.07	תאור הרכב (ו/או המתקן)	1:50
א קוזלובסקי	גד בן-נון	חתימה	22.6.07	סוג	מס' שרשום
				גרור רגיל	K1462S/81
				דגם	שנת ייצור
				K1462S	2008
				מס' שנדה (דוגמא)	
				KG92P42D181042001	