

מדינת ישראל

משרד התחבורה

לשכת סמנכ"ל בכיר לתנועה

אגף הרכב ושרותי תחזוקה

מחלקת תקינה

רח' המלאכה 8, ת"א, ת.ד. 57031

טלפון: 5657272-03

תאריך: כ"ב אלול, תשס"ח

22 ספטמבר, 2008

תיק: רכב נכים

מס"ד: 83411113

אל: משרדי הרישוי המחוזיים י-ם, ת"א, חיפה, ב"ש.

הוראה מס' 08-1113

(בתוקף עד לתאריך 22.09.09)

הנדון: רישום ורישוי מנגנונים מכניים לנהיגה שהותקנו בכלי רכב של נכים

ע"י "א.צ.מ. אבזור וציוד מכוניות בע"מ" (ישראל).

שינויים/ התקנים בכלי רכב אושרו על ידינו למתקין שבנדון לפי הפרטים הבאים:

1. פרטי ההתקנות:

| שם המתקין - "א.צ.מ. אבזור וציוד מכוניות בע"מ" סוג רכב - M1 משא אחד (*) | | | | | | |
|--|--|----------|----------------------|-----------------|------------------------------------|--|
| סוג התקן או ייעודו | תוצר הרכב | דגם הרכב | מקום התקנה ברכב | דגם ותוצר ההתקן | מס' שרטוט מצורף ומיקום סימני ההיכר | תעודת בדיקה של מכון התקנים הישראלי לדגם אב-טיפוס או להתאמה |
| מנגנון גז/ בלם ביד שמאלית | כל התוצרים והדגמים אשר עומדים בתנאים המפורטים בסעיף 2. | | ברגים של עמוד ההגה | P-102, א.צ.מ. | שרטוט מס' ATM-DOT-00002-8 | מס' ב/72956 מיום 03.03.05 |
| דוושת תאוצה ברגל שמאלית | | | רצפת תא הנהג, | S301, א.צ.מ. | שרטוט מס' ATM-DOT-00002-8 | מס' ב/72956 מיום 03.03.05 |
| תפוח הגה | | | הגה מקורי | G 3, א.צ.מ. | שרטוט מס' ATM-DOT-00002-8 | מס' ב/72956 מיום 03.03.05 |
| מחסום מתקפל לדוושת מאיץ | | | רצפת הרכב סמוך למאיץ | S302, א.צ.מ. | שרטוט מס' ATM-DOT-00002-8 | מס' ב/72563 מיום 27.01.05 |

(*) - דגמי רכב בהם מאושרים ההתקנים בהתאם למפורט בסבלה זאת בלבד.

2. פרטים כלליים:

- 2.1 התקנת מנגנוני נהיגה מותרת ברכב עבור נכה שמוגבל בתנועה ובהתאם לאישור מהמכון הרפואי לבטיחות בדרכים ודרישות המוסד לביטוח לאומי.
- 2.2 כל ההתקנה של מנגנון גז/בלם מכני כולל דוושת מאיץ שמאלית חייבת בהתקנת מחסום לדוושת מאיץ.
- 2.3 ביצוע ההתקנות בהתאם לבדיקות דגמי אב-טיפוס המוזכרות לעיל וכן בהתאם להנחיות יצרני ההתקנים.
- 2.4 השינויים לא יפגעו במערכות מקוריות של הרכב ויאפשרו את החזרתו למצב מקורי.
- 2.5 ההתקנות יאפשרו נהיגה ברכב ע"י נהג רגיל ללא הפרעות.
- 2.6 מידות של חלל ההתקנות יאפשרו שימוש נוח ובטיחותי במנגנונים ללא מכשולים והפרעות.
- 2.7 הפעלת מחווני הכיוון והצופר תתבצע מבלי להסיר את היד מההגה ומבלי להרפות את אחיזה בו.
- 2.8 פרטים נוספים בשרטוט מס' ATM-DOT-00002-7, מצ"ב.
- 2.9 נהג הרכב חייב בהדרכה ע"י מורה נהיגה מוסמך ובמבחן המסמך אותו לנהיגה עם מנגנון שהורכב ברכבו.
- 2.10 על המתקין להעביר הדרכה מלאה לגבי אופן ההפעלה וכללי הבטיחות לכל ההתקנים וכן לוודא הפעלה תקינה ע"י בעלי הרכב.
- 2.11 בעל הרכב יקבל כתב אחריות מהמתקין בהתאם לדוגמה הנמצאת במשרדנו.
- 2.12 העתקים של כתב אחריות והוראת הרישום ימסרו למשרד הרישוי ויצורפו לתיק הרכב.

3. תנאי הרישוי:

ברישון הרכב יירשם:

- שם המתקין ופירוט המנגנונים שהותקנו על ידו ברכב.
- אין להעביר בעלות ללא אישור משרד הרישוי (**).

(**) - העברת בעלות מותנת בפירוק המנגנונים והחזרת הרכב למצבו המקורי.

ב ב ר כ ה

מהנדס אלכס טרכטנברג
ראש ענף מפרטי רכב

לוטה: שרטוט מס' ATM-DOT-00002-8
העתק: "א.צ.מ. אבזור וציוד בע"מ"
ראש תחום תקינה

=בזה ניתן אישור למתקין לביצוע ההתקנות בהתאם למפורט לעיל=

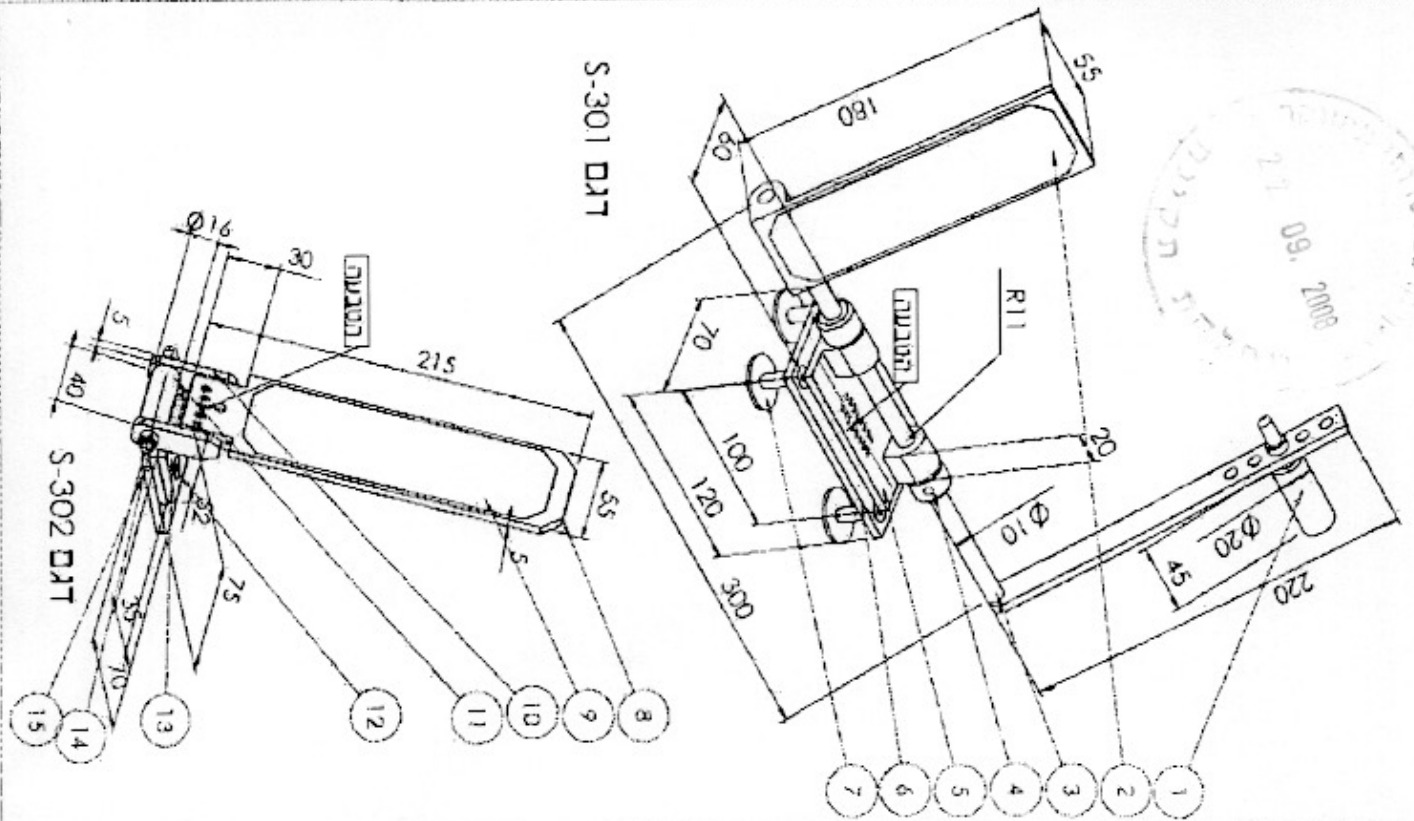

| חומר | כמות | תיאור | מדידת |
|------|------|---------------|-------|
| 1 | 1 | קליטה דלת דלת | 1000 |
| 2 | 1 | דלת ללא קליטה | 1000 |
| 3 | 1 | תמיכה תחתית | 1000 |
| 4 | 2 | תמיכה עליונה | 1000 |
| 5 | 2 | תמיכה עליונה | 1000 |
| 6 | 1 | תמיכה תחתית | 1000 |
| 7 | 1 | תמיכה תחתית | 1000 |
| 8 | 1 | תמיכה תחתית | 1000 |
| 9 | 1 | תמיכה תחתית | 1000 |
| 10 | 1 | תמיכה תחתית | 1000 |
| 11 | 1 | תמיכה תחתית | 1000 |
| 12 | 1 | תמיכה תחתית | 1000 |
| 13 | 1 | תמיכה תחתית | 1000 |
| 14 | 1 | תמיכה תחתית | 1000 |
| 15 | 1 | תמיכה תחתית | 1000 |
| 16 | 1 | תמיכה תחתית | 1000 |
| 17 | 1 | תמיכה תחתית | 1000 |
| 18 | 1 | תמיכה תחתית | 1000 |
| 19 | 1 | תמיכה תחתית | 1000 |
| 20 | 1 | תמיכה תחתית | 1000 |
| 21 | 1 | תמיכה תחתית | 1000 |
| 22 | 1 | תמיכה תחתית | 1000 |
| 23 | 1 | תמיכה תחתית | 1000 |
| 24 | 1 | תמיכה תחתית | 1000 |
| 25 | 1 | תמיכה תחתית | 1000 |
| 26 | 1 | תמיכה תחתית | 1000 |
| 27 | 1 | תמיכה תחתית | 1000 |
| 28 | 1 | תמיכה תחתית | 1000 |
| 29 | 1 | תמיכה תחתית | 1000 |
| 30 | 1 | תמיכה תחתית | 1000 |
| 31 | 1 | תמיכה תחתית | 1000 |
| 32 | 1 | תמיכה תחתית | 1000 |
| 33 | 1 | תמיכה תחתית | 1000 |
| 34 | 1 | תמיכה תחתית | 1000 |
| 35 | 1 | תמיכה תחתית | 1000 |
| 36 | 1 | תמיכה תחתית | 1000 |
| 37 | 1 | תמיכה תחתית | 1000 |

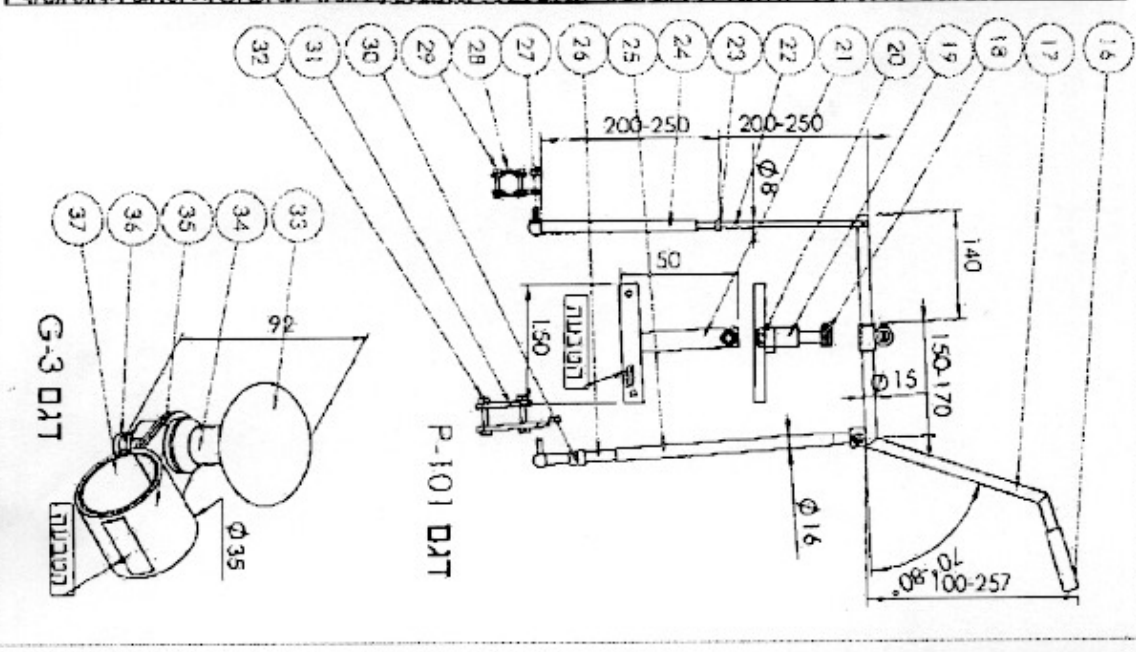

| רשימת חלקים טקניים | | א.צ.מ. אגוד תעוד מכונות | |
|--------------------|-----------------------------|-------------------------|-------|
| דגם | החלק | תאריך | דגם |
| S-301 | חלקי תגל שמיאל | 18/09/08 | S-301 |
| S-302 | חומרים לדלת | 18/09/08 | S-302 |
| P-101 | תנווני ד' מלא האחראי/ג' חום | 18/09/08 | P-101 |
| G-3 | תפוח הגה | 18/09/08 | G-3 |

| | | | |
|------------|-----------------|------------|-----------------|
| מספר טלפון | 00002-8 | מספר טלפון | 00002-8 |
| תואר | כללי | תואר | כללי |
| שם | משה שושן | שם | משה שושן |
| חברת | S.O.I | חברת | S.O.I |
| תאריך | 18/09/08 | תאריך | 18/09/08 |
| חברת | Sides moshe | חברת | Sides moshe |
| שטרט | Morgency Dmitry | שטרט | Morgency Dmitry |
| איש | Eyol Melman | איש | Eyol Melman |